

WITTENBORG

**BETJENINGSVEJLEDNING
IN 7100**

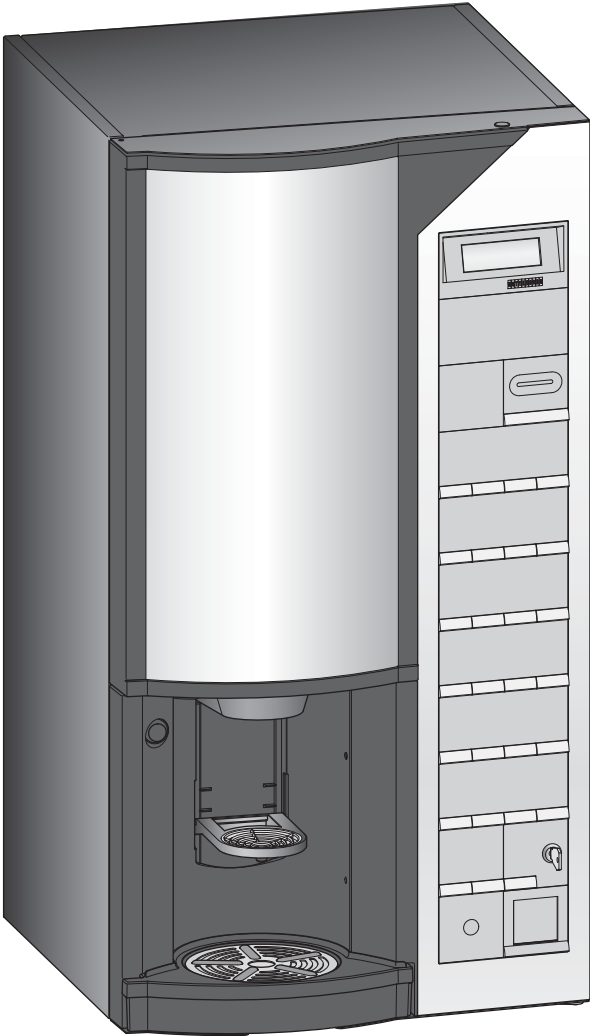

75529500
10.2010

Dette symbol betyder, at apparatet ikke må behandles som almindeligt affald. Apparatet skal fjernes i henhold til europadirektivet 2002/96/EU (Waste Electrical and Electronics Equipments - WEEE) og den deraf følgende nationale lovgivning, for således at forebygge de negative følgevirkninger på miljø og mennesker.
For korrekt bortskaffelse af apparatet bedes De henvende Dem til forhandleren eller til vores kundeservice.

Al emballage skal bortskaffes på en miljømæssigt forsvarlig måde.



Copyright © Alle rettigheder forbeholdes. Denne manual eller dele heraf må hverken oversættes, kopieres eller reproduceres på nogen måde uden forudgående skriftlig tilladelse fra Wittenborg ApS.

Wittenborg ApS afgiver ingen erklæringer eller garantier med hensyn til indholdet af denne manual og fralægger sig udtrykkeligt ethvert ansvar for stiltiende indeholdte garantier. Wittenborg ApS forbeholder sig ret til uden forudgående varsel at foretage ændringer i denne manual. Dette dokument er en oversættelse af det originale dokument (= EN-overensstemmelse).

Udgivet af Wittenborg ApS, a company of N&W GLOBAL VENDING GROUP
Sebladsgade 1-3, DK-5000 Odense C.

Del nr.: 75529500
Udgivet i 2010, uge 42.

INDHOLDSFORTEGNELSE

Indledning	1	Montering af rengjorte dele	32
Sikkerhedsinstruktioner	2	Skylning af automaten	33
Tekniske data	4	Afsluttende kontrol	34
 		Grundig rengøring	
Produktpræsentation		Hygiejnekit	35
Automatens komponenter	6	At åbne døren og slukke for automaten.....	35
- Forside	6	Fyldning af instantingrediensbeholderne	36
- Betjeningspanel.....	6	At slukke for automaten	37
- Automatens kabinet.....	7	Rengøring af ingrediensspildbakken	37
 		Rengøring af instantudleveringssystemets dele	37
Betjening		Rengøring af pulverfælden	38
Kandepanel (multibryg)	8	At fjerne udleveringsslangerne	39
Rabatlås	9	At fjerne udleveringshovedet	39
Navigationstaster.....	10	Rengøring bundbakken	39
- Indstillingsknapper.....	12	Rengøring af kopholderen	40
Oversigt over menu-funktioner	13	Rengøring af drypbakken	40
Genvejstaster	21	Indvendig og udvendig rengøring	41
Ekstra valgmuligheder	24	Montering af rengjorte dele.....	41
- Multikøb.....	24	Skylning og afsluttende kontrol.....	42
- Singlekøb	24	 	
 		Lejlighedsvis rengøring	
Rengøring og vedligeholdelse		Rengøring af instantingrediensbeholderne	43
Generelle anvisninger.....	25	 	
- Oversigt over let rengøring.....	26	Ekstra rutiner	
- Oversigt over grundig og lejlighedsvis rengøring	27	Læsning og nulstilling af tællere	45
 		Tømning af pengekassen	56
Let rengøring		Manuel tilførsel af vekslepenge	57
At åbne døren og slukke for automaten	28	Ændring af priser	58
Forberedelse til fyldning af ingrediensbeholdere.....	28	Indstilling af frikøb og nøglerabat.....	59
Fyldning af instantingrediensbeholderne.....	28	Tidsrabat.....	60
Rengøring af bundbakken	29	Indstilling af tidsrabat	62
Rengøring af kopholderen	30	Energispareperioder	63
Udløsning af drypbakken.....	31	Indstilling af energispareperioder.....	65
Rengøring af drypbakken	31	 	
Indvendig og udvendig rengøring	32	Displaymeddelelser og afhjælpning af fejl	

Indholdsfortegnelse

Displaymeddelelser	66
Afhjælpning	67

INDLEDNING

Der kan programmeres forskellige funktioner alt efter kundens individuelle behov. Denne programmering foretages af en servicetekniker.

Denne automat udleverer

- varme instantdrikke
 - varmt vand
- eller
- varme/kolde instantdrikke
 - varmt vand

Brug udelukkende instantprodukter, der er beregnet til automatbrug.

Automaten kan leveres med valgknapper. Al kommunikation med automaten herunder valg af drikke, skyllefunktioner, udlæsning af data og indstillinger foretages ved hjælp af forvalgsknapperne.

Alle dele, der skal rengøres, er enten lyseblå (let rengøring) eller mørkeblå (grundig rengøring). Alle de dele, der skal aktiveres, er grønne.

Hvis automaten anvendes til andre formål, end den er bestemt for, bortfalder producentens ansvar.

Denne betjeningsvejledning gælder for flere varianter af denne automat. Den kan derfor indeholde anvisninger om betjening af funktioner, som ikke findes på Deres automat.

Betjeningsvejledningen er en del af automaten. Den skal derfor altid følge med, hvis automaten flyttes eller skifter ejer.

Dette apparat er ikke beregnet til at blive brugt af personer (herunder børn) med nedsatte fysiske og mentale evner, nedsat følsomhed eller manglende erfaring og viden, medmindre de er blevet vejledt eller instrueret i apparatets anvendelse af en person, der er ansvarlig for deres sikkerhed.

Apparatet bør holdes uden for børns rækkevidde for at sikre, at de ikke kan komme til at lege med det.

Sikkerhedsinstruktioner

SIKKERHEDSINSTRUKTIONER

- Før automaten installeres og tages i brug, skal Betjeningsvejledningen læses grundigt igennem. Her gives vigtige oplysninger vedrørende sikkerheden ved installation, brug og vedligeholdelse.
- Betjeningsvejledningen omhandler påfyldning og almindelig rengøring, hvor man kun har brug for dørnøglen og intet andet værktøj.
- Automaten må ikke udsættes for frost, hverken under opbevaring, transport eller mens den er i brug.
 - Hvis der er risiko for frost på det sted, hvor automaten opstilles, må strømforsyningen til automaten ikke afbrydes.
 - Hvis der er risiko for at automaten har fået frostskafer, skal vandtanken, slanger og ventiler kontrolleres og om nødvendigt udskiftes af en servicetekniker inden automaten atter tilsluttes, og der skal desuden foretages en funktions-test.
- Automaten må ikke opstilles udendørs.
- Installation og reparation af automaten må kun foretages af specielt uddannet personale, som er undervist i og fortrolig med korrekt anvendelse af automaten i overensstemmelse med gældende

standarder samt med automatens elektriske sikkerhedsforanstaltninger og hygiejneforhold.

- Sikkerhedsanordninger må hverken kortsluttes eller sættes ud af funktion.
- Automaten skal tilsluttes til drikkevands- og strømforsyningen i henhold til stedlige regulativer.
- Automaten skal stå i vater.
- Automaten skal tilsluttes en strømkreds med sikring. Det anbefales at der anvendes fejlstrømsrelæ. Automaten skal tilsluttes en stikkontakt med jordforbindelse. Stedlige regulativer skal overholdes.

- Efter opstilling af automaten skal el-stikket være tilgængeligt.



Rør aldrig ved el-stikket med våde hænder, og sæt aldrig el-stikket i en stikkontakt, hvis en af delene er våd.



Automaten udleverer meget varme drikke! For at undgå risiko for skoldning skal hænder (og/eller andre lemsdele) holdes væk fra udleveringsområder, mens automaten fremstiller og udleverer drikke.

- Hvis automatens strømforsyningskabel er beskadiget, skal det udskiftes af en servicetekniker.

- Der må ikke fyldes flere bægre efter hinanden ved at trykke på kandeknappen. Der er risiko for tilskadekomst.
- Kun autoriseret og kvalificeret personale må rengøre, fylde og indstille automaten.
- Automaten må ikke rengøres med vandstråler og den må ikke opstilles på steder, hvor der foretages spuling i nærheden (f.eks. ved rengøring).
- Brug kun originale reservedele.
- Stedlige regulativer skal overholdes!
- Af hygiejniske og funktionsmæssige grunde skal automaten rengøres med faste intervaller.
- Brug kun rengøringsmidler, der er godkendt af fødevarerindustrien til rengøring af automaten.
- Rengør automaten indvendigt og udvendigt med en fugtig klud; den må ikke afvaskes med store mængder vand eller oversprøjtes.
- Sørg for at samtlige dele er monteret korrekt efter rengøringen.
- Hver maskine har et serienummer, som sidder på mærkepladen på bagsiden af maskinen. Producenten godkender kun denne mærkeplade som identifikationsplade. Maskinens tekniske data fremgår af mærkepladen.



Vær opmærksom på skarpe kanter når automaten rengøres. Der er risiko for tilskadekomst!



Hvis den gule servicenøgle isættes dørkontakten, vil spændingen genetableres på maskinen.

Døren kan kun lukkes, når nøglen er fjernet fra dørkontakten.

Når der tændes for automaten, skal man tage sig i agt for bevægelige dele og elektriske komponenter!



Dørkontakt:

En særlig kontakt sikrer, at der ikke er adgang til strømførende eller bevægelige dele, når døren åbnes.

Enhver betjening af automaten, som kræver udførelse med spænding og åben dør, må **kun** udføres af kvalificeret personale, som er informeret om de specifikke risici i denne forbindelse.

Kun kvalificeret personale må sætte strøm til automaten ved isætning af den gule servicenøgle i dørkontakten.

Afbryd altid automaten før vedligeholdelse eller reparation af strømførende eller bevægelige dele.

Tekniske data

TEKNISKE DATA

Automatens tekniske data fremgår af mærkepladen.

Automaten er kun egnet til brug indendørs.

Automatens dimensioner

Højde: min. 850 mm (uden skruefødder), max. 875 mm (med skruefødder)
Bredde: 450 mm
Dybde: 378 mm (kabinet), 475 mm (kabinet + dør)

Vægt

Ca. 64 kg (uden ingredienser)

EI-tilslutning

Strømforsyning: 230V, 50 Hz
Faser: 1 fase + nul + jord (IEC-standard)
Brun = fase
Blå = fase
Gul/grøn = jord



Automaten skal forsynes med jordforbindelse! Det anbefales desuden, at der installeres fejlstrømsafbryder.

Effektforbrug: 2000 - 2450W
EI-kabel: ca. 1,8-3,5 m (varierer, afhængigt af lokale krav).
Sikring: Transformator, primær: 2A
Transformator, sekundær (på VMC): 8A

Vandtilslutning

Tilslutning: Automaten skal være tilsluttet vandforsyningen (drikkevand) i henhold til de gældende regler og bestemmelser på stedet for installation af udstyret.

Min. vandtryk: Uden køleanlæg: 0,8 bar (0,08 MPa) med køleanlæg: 1,5 bar (0,15 MPa)
Max. statisk tryk: Uden køleanlæg: 10 bar (1.0 MPa) med køleanlæg: 8 bar (0,8 MPa).

Slangetilslutning: Tilslut vandforsyningen til indgangsventilens 3/4" (udv. gevind) indgangsstuds med en slange som kan tåle trykket i vandforsyningsnettet og som er egnet til fødevarer (indre diameter skal være min. 6 mm).
Det anbefales af tilslutte en vandhane på vandforsyningen uden for maskinen, på et let tilgængeligt sted.

		Lad vandet løbe, indtil det er helt klart og uden spor af snavs.
Vandtankens kapacitet		3,2 l
Kapacitet	Drypbakke:	Ca. 0,4 l
	Standard instant- ingrediensbeholder:	ca. 2,6 l
Yderligere krav	Omgivelsestemperatur:	Min. 4°C - max. 36°C (-2/+0) ved 80% relativ luftfugtighed.
	Støjniveau:	Det A-vægtede støjniveau ligger under 70 dB.

Ret til ændringer forbeholdes.

Produktpræsentation

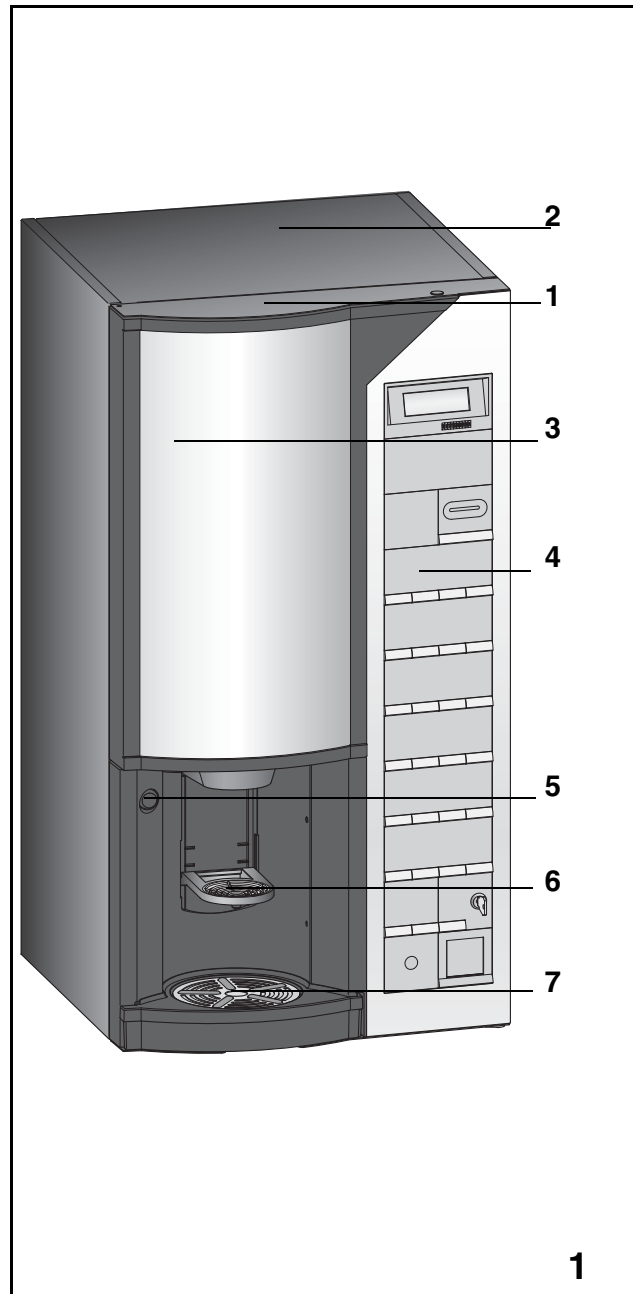

Automatens komponenter

Forside (fig. 1.):

- 1 Dør
- 2 Kabinet
- 3 Reklamepanel
- 4 Betjeningspanel
- 5 Dørlås
- 6 Kopholder
- 7 Kandeplatform

Betjeningspanel (fig.2):

- 1 Display
- 2 Betalingspanel
- 3 Valgpanel
- 4 Kandepanel/Rabatlå
- 5 Optisk interface
- 6 Møntreturskål

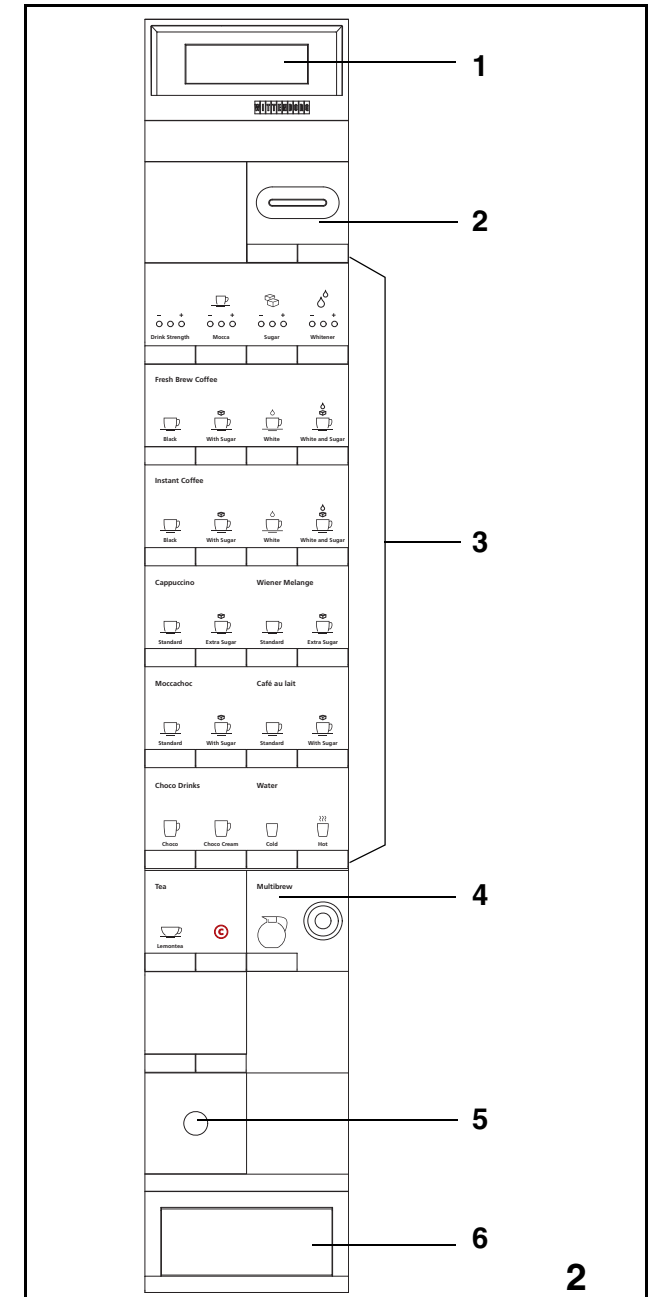

Automatens kabinet (fig. 3)

- | | |
|---|---|
| 1 Kabinet | 17 Låg til blandetragt |
| 2 Instantingrediens-
beholdere | 18 Afdækning for betalings-
system / Afdækning for
printkort til valgpanel
(SPC) |
| 3 Udløbstude | 19 Afdækning for CPU |
| 4 Blandetragt med piskerhus | 20 RS232-tilslutning |
| 5 Varmtvandslange | |
| 6 Udleveringshoved | |
| 7 Afdækning for vandtank og
strømforsyning | |
| 8 Bundbakke | |
| 9 Hovedkontakt | |
| 10 Udleveringslange | |
| 11 Dørkontakt | |
| 12 Pengekasse (kan
tilvælges) | |
| 13 Drypbakke | |
| 14 Lås for drypbakke | |
| 15 Holdestift for kopholder | |
| 16 Dørlås | |

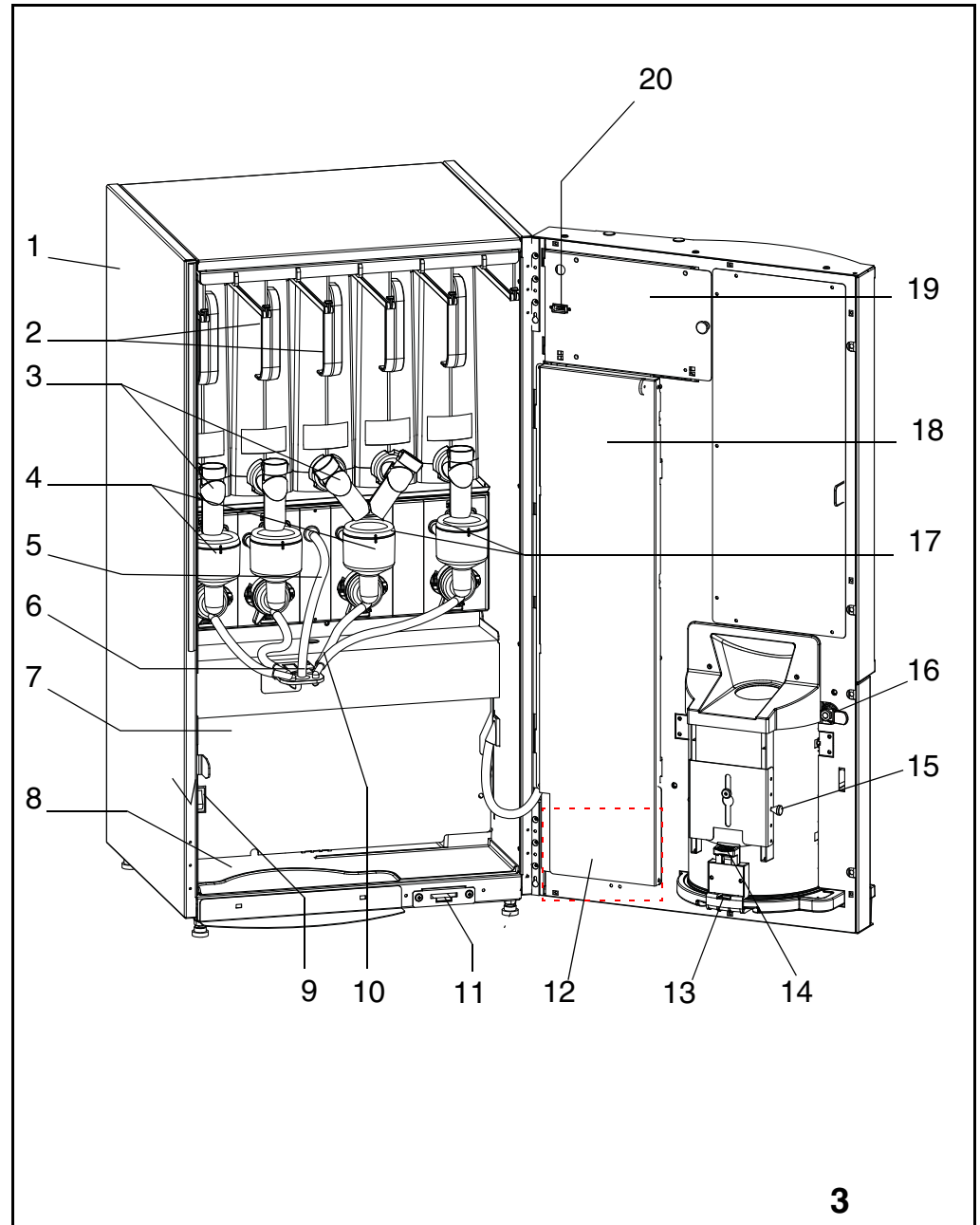

3

Betjening

Kandepanel (multibryg)

Brygning i kande: (fig. 4)

- Sæt nøglen i multibryglåsen og drej nøglen med uret.

Et fordefineret antal, f.eks. [4], vises i displayet.

- Sæt en kande på kandeplatformen.
- Tryk på kande knappen en eller flere gange, alt efter det ønskede antal portioner.

Når der trykkes på knappen, øges værdien i displayet med et trin op til den maksimale værdi (15 eller derunder, det indstilles af en servicetekniker).

Når tælleren når den maksimale værdi, starter den atter fra det fordefinerede antal, næste gang kande knappen aktiveres.

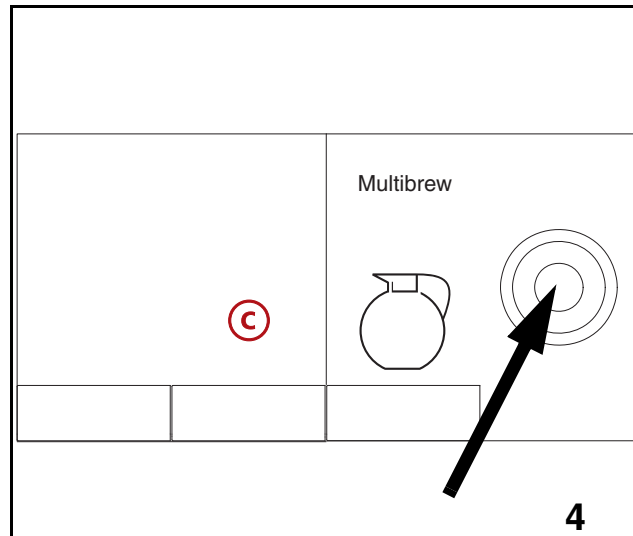

- Hvis automaten ikke er indstillet til frikøb, isættes et kort med tilstrækkeligt kreditbeløb, eller der indkastes et møntbeløb svarende til værdien af det valgte antal drikke, eller en højere værdi.
- Tryk på valgknappen for den ønskede drik.

Displayet tæller et trin tilbage for hver drik, der udleveres,
- Fjern kanden, når drikkene er blevet udleveret.

- Drej nøglen mod uret og fjern nøglen for at afslutte kande brygningsprocessen.



En igangværende kande brygningsproces kan standses omgående ved at trykke på Fortryde knappen ©.

Kandeføleren er ikke altid i stand til at registrere kander af gen-nemsigtigt materiale, f.eks. glas.

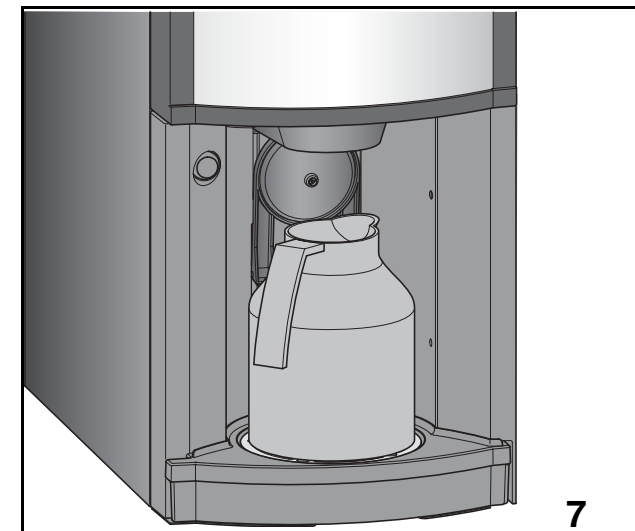
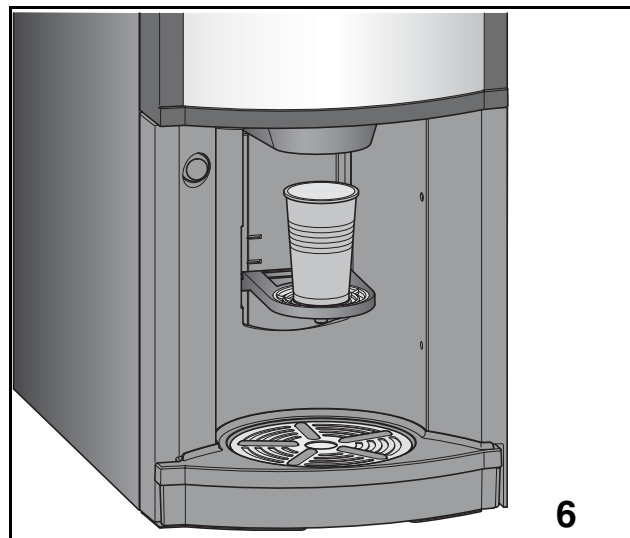
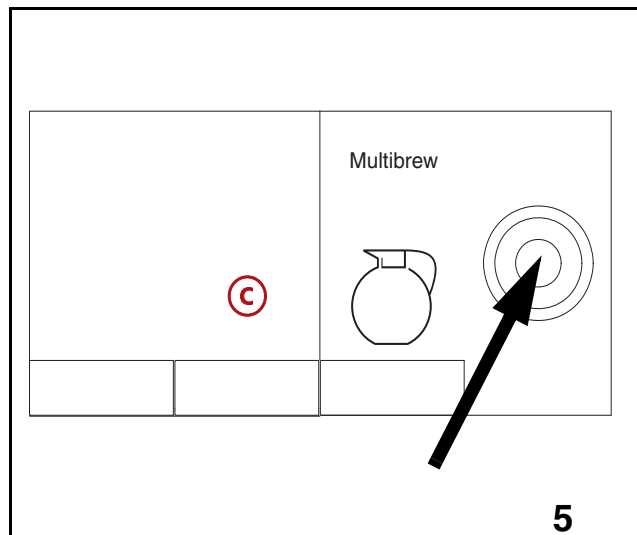

Rabatlås

Brug af rabatlås: (fig. 6)

Når rabatlåsen er aktiveret, kan der udleveres drikke med en forudindstillet rabat. Rabatlåsen kan anvendes både ved udlevering af enkelt-drikke og kander.

Hvis en eller flere drikke skal udleveres med rabat:

- Sæt nøglen i rabatlåsen og drej den med uret.

Drik udleveret i en kop: (fig. 6)

- Stil en kop på kopholderen.
- Tryk på valgknappen for den ønskede drik.
- Fjern koppen efter udlevering.
- Afslut udlevering med rabat ved at dreje nøglen og fjerne den.

Drik udleveret i en kande: (fig. 7)

- Stil en kande på kandeplatformen og tryk på kande-knappen, indtil displayet viser det ønskede antal udleveringer.
- Tryk på valgknappen for den ønskede drik.
- Fjern kanden efter udlevering.
- Afslut udlevering med rabat ved at dreje nøglen og fjerne den.

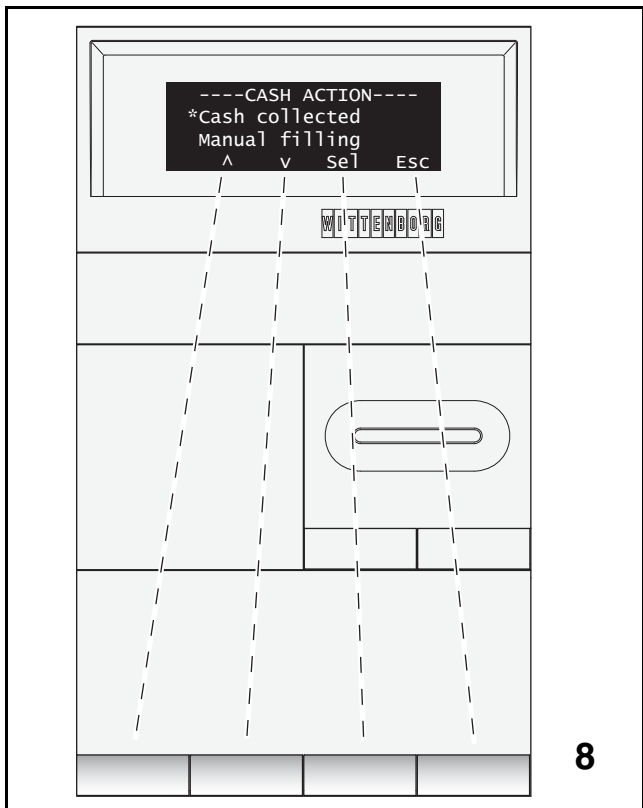

Navigationsskapper

De fire forvalgsknapper anvendes som navigationsskapper til udlæsning af salgsdata, indstillinger, f.eks. priser, og aktivering af servicefunktioner (fig. 8).

(Se også diagrammet: "Oversigt over menu-funktioner" på side 13.)

Sådan anvendes navigationsknapperne

Denne tabel beskriver, hvorledes de fire forvalgsknapper anvendes som navigationsskapper.

Display	Forvalgsknapp	Funktion
<pre> ----SALES AUDIT---- *Total number Total turnover ^ v Sel Esc </pre>		<p>Op-knappen Tryk på denne knap og gå op foregående funktion et trin ad gangen.</p>
<pre> ----SALES AUDIT---- *Total number Total turnover ^ v Sel Esc </pre>		<p>Ned-knappen Tryk på denne knap og gå til næste funktion et skridt ad gangen.</p>
<pre> ----SALES AUDIT---- *Total number Total turnover ^ v Sel Esc </pre>		<p>Sel-knappen Tryk på denne knap og</p> <ul style="list-style-type: none"> gå et skridt til højre i funktionen, eller aktiver en handling, f.eks. skylning.
<pre> ----SALES AUDIT---- *Total number Total turnover ^ v Sel Esc </pre>		<p>Esc-knappen Tryk på denne knap og</p> <ul style="list-style-type: none"> gå et skridt til venstre i funktionen, eller spring til toppen af en række, f.eks. fra [Turnover per drink] eller [Total turnover].



Knappernes funktioner kan variere. For eksempel kan Esc-knappen blive en OK-knap for at bekræfte en handling. De aktuelle funktioner kan aflæses på den nederste linje af displayet.

Alternative funktioner på navigationsknapperne.

Display	Forvalgsknap	Funktion
		<p>OK-knappen Tryk på denne knap og bekræft aktivering af en handling, f.eks. nulstilling af tællere.</p>
		<p>Esc-knappen Tryk på denne knap og forlad en funktion uden at aktivere den, f.eks. for at undgå nulstilling af tællere.</p>

Betjening

Indstillingsknapper

I funktioner, hvor der foretages indstillinger, f.eks. prisindstillinger, kan de fire forvalgs-knappers funktion skifte tilsvarende.

Denne tabel beskriver, hvorledes de fire forvalgsknapper anvendes til indtastning eller til ændring af tal.

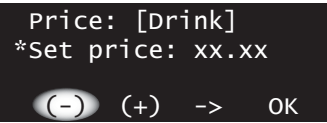
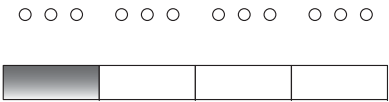
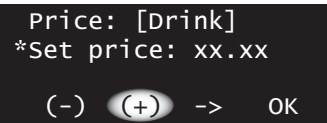
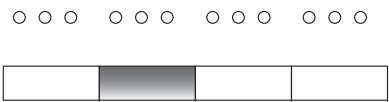
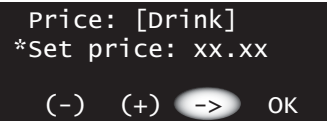
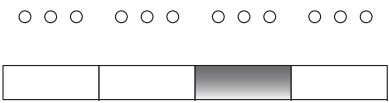
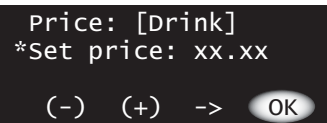
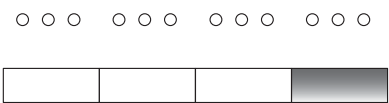
Display	Forvalgsknap	Funktion
		Minus-knappen reducerer den numeriske værdi med en enhed ad gangen.
		Plus-knappen forøger den numeriske værdi med en enhed ad gangen.
		Næste-knappen fortsætter til næste ciffer, f.eks. i prisindstillingsfunktioner.
		OK-knappen Gemmer ændringer af indstillinger i systemet.

Oversigt over menu-funktioner

Dette diagram (vers. 7.4) viser en totaloversigt over funktionerne i betjenings- og teknikermenuen (Operator/ Technician).

De fire forvalgsknapper giver adgang til alle funktionerne. Forvalgsknapperne anvendes til navigering mellem menuerne.

Operator **og/eller** teknikermenuerne er beskyttet at password for at forhindre utilsigtet og uautoriseret adgang.

Afhængig af kundeønske, ligger adgang med password,
 - enten når man går ind i operator menuerne,
 - eller når man går ind i teknikermenuerne.

(Se forklaringerne på de foregående sider.)

Operator menu - version 7.4

Test			
	Complete selections		
Operator	Filling/Clean		
		Rinse	
			Rinse Total Machine
			Rinse With Stop FB1
			Rinse Water
	Counters		
		Sales Audit	
			Total number, nres
			Total turnover,nres
			Total number, res
			Total turnover,res
			No. per drink, nres
			No. per drink, res
			Turn. p. drink,nres
			Turn. p. drink,res
			MB per drink, nres
			MB per drink, res
			No. per group, nres
			No. per group, res
			Turn. p. group,nres
			Turn. p. group,res
			Card audit
			No. per drink, nres
			No. per drink, res
			Turn. p. drink,nres
			Turn. p. drink,res

Fortsættes på næste side

Diagram fortsat

Cash Audit	Money to tubes
	Money to cash box
	Number of tokens
	Collected money
	Manually filled
	Manually delivered
	Value overpay
	Dispensed change
Cashless Audit	Revalued amount
Free vend audit	Total no. ,nres
	Total no. ,res
	No. per drink, nres
	No. per drink, res
	No. per group, nres
	No. per group, res
MB. discount audit	MB. number, nres
	MB. turnover, nres
	MB. number, res
	MB. turnover, res
Discount key audit	D.Key number ,nres
	D.Key turnov. ,nres
	D.Key number ,res
	D.Key turnov. ,res
Time Discount audit	T.Disc number ,nres
	T.Disc turnov.,nres
	T.Disc number ,res
	T.Disc turnov.,res

Fortsættes på næste side

Diagram fortsat

	Step prices audit	SP. turnover ,nres
		SP. turnover ,res
	Test Audit	Test no. ,nres
		Test no. ,res
		No. per group, nres
		No. per group, res
	Reset Counters	Reset sales audit
		Reset cash audit
		Reset Test audit
	Printing	Not Resetable
		Resetable
Cash action	Cash collected	
	Dispense coins	
	Manual filling	
	Reset tube contents	
Basic operations	Change prices	Global price
		Price per drink
		Step prices
	Change quantities	
	Drink On/Off	
	Change group	

Fortsættes på næste side

Diagram fortsat

Service information

Event log book
Reset log book
Program versions
Show menufile ver.

Machine settings

Set Freevend,global
Set Beep mode
Clock on display
Temp. on display
Set date and time
Key discount
Time discount

Set Time discount
Set Day(s)
Set Time

Machine Info

Machine Code
Operator Code
Show Install. Date
Set Install. Date

Energy saving

Save Energy On/Off
Set Day(s)
Set Time
Set Temperature
Set Doorlight

Set counters on/off

Selfcheck setting

Gr. counters on/off

100% discount mode

Use EVA-DTS events

Fortsættes på næste side

Diagram fortsat

Technician menu - version 7.4

Technician		
	Adjust system	
		Calibration
		Ingredient
		Valve
		Cold water
		Temperatures
		Lower cup sensor
		Cup sensor status
		Brewer park pos.
		Pot Sensor On/Off
		Cold water valve
		Undosed water
		Softener counter
		Ex. WaterCirculation
		Set Rinse Timeout
		Global dr. scaling
	Reset relationship	
	Change Comm. route	
		Closed door
		Serial XModem
		Serial EDDCMP
		IR XModem
		IR EDDCMP
		Back to terminal

Fortsættes på næste side

Diagram fortsat

	Opened door
	Terminal Mode
	Configurator Mode
	Set baud rate
Payment settings	
	Single/Multi vend
	Set payment type
	Set max credit
	Set max change
	Obligation to buy
	Coin inhibit
	Low change inhibit
	Audit unit Ext/Int
	Exact change eq.
	Exact change offset
	Keyboard inhibit
	Price mode
	Price to index
	Zero vend mode
	Zero vend index
	Revalue
	Immediate change
	Currency code(auto)
	Currency code(man)
	Coin validator
	Decimal point pos.
	Freevend count.mode
	Delayed Paymentmode
	Set Cash Sale
	Sess. Complete Mode
	Autom Cashaudit Res
	Pricelist Start Nr.

Fortsættes på næste side

Diagram fortsat

Multibrew settings	
	Preset value
	Min value
	Max value
	Means of action
	MB Discount
Change config files	
	Set language file
	Set recipe file
	Set menu file
Diagnostics/Test	
Overall functions	
	Wittlink test
	Full dispense test
	Test vend
Cup handling	
	Sensor test
User interface	
	Button/Key test
	Display test
	Pre. sel. led test
	Door light toggle
	Test Init.text
	Coin return motor

Fortsættes på næste side

Diagram fortsat

Water/power/heat	Water sensors
	Pump on/off
	Heater on/off
	Fan on/off
	Test whipper no. X
	Test all whippers
	Test valve no. X
	Test all IN valves
	Test IN motor no.X
	Test all IN motors
Freshbrewer 1	Test FB1 positions
	Move piston up
	Move piston down
	Test in motor 1
Change password	
GSM settings	GSM On/Off
	PIN Code
	Pre-Alarms
	Set GSM Thresholds
	Reset Pre-Al. cnt
	Bank ID's
	Reset GSM relations
DaylightSaving	
UP KEY Utility	Setup files
	Statistics files

Genvejstaster

Nogle funktioner kan vælges ved hjælp af genvejstaster.

Ved hjælp af en genvejstaste kan man ved en enkelt taste vælge ofte benyttede funktioner, som ellers ville kræve adskillige trin igennem operatormenuen at nå frem til.

Genvejstasterne giver adgang til følgende funktioner:



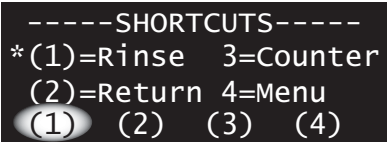
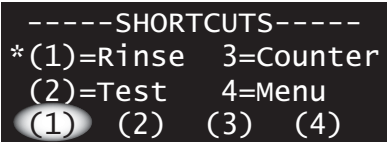

- Skyllefunktionen, se *“Skylning af automaten” side 33*.
- Testfunktionen, se *“Afsluttende kontrol” side 34¹⁾*.
- Tællerfunktionen, se *“Læsning og nulstilling af tællere” side 45*.
- Menuerne, se *“Oversigt over menu-funktioner” side 13*.

Anvendelse af genvejstasterne

Trin	Handling	Display										
1	<ul style="list-style-type: none"> • Åbn og luk døren. • Vent og se på displayet 											
2	<ul style="list-style-type: none"> • Hvis displayet viser følgende menu for genvejstaster, så gå til trin 3. 											
	<ul style="list-style-type: none"> • Hvis displayet viser følgende menu for genvejstaster, så gå til trin 4. 											
3	<table border="1"> <thead> <tr> <th>Hvis du ønsker at ..</th> <th>så gå til</th> </tr> </thead> <tbody> <tr> <td>udføre en skyllefunktion</td> <td>trin 5</td> </tr> <tr> <td>læse tællerne</td> <td>trin 8</td> </tr> <tr> <td>Fortsætte til menuerne</td> <td>trin 9</td> </tr> <tr> <td>vende tilbage til salgsmode</td> <td>trin 6</td> </tr> </tbody> </table>		Hvis du ønsker at ..	så gå til	udføre en skyllefunktion	trin 5	læse tællerne	trin 8	Fortsætte til menuerne	trin 9	vende tilbage til salgsmode	trin 6
	Hvis du ønsker at ..	så gå til										
	udføre en skyllefunktion	trin 5										
	læse tællerne	trin 8										
	Fortsætte til menuerne	trin 9										
vende tilbage til salgsmode	trin 6											
4	<table border="1"> <thead> <tr> <th>Hvis du ønsker at ..</th> <th>så gå til</th> </tr> </thead> <tbody> <tr> <td>udføre en skyllefunktion</td> <td>trin 5</td> </tr> <tr> <td>udføre et testkøb</td> <td>trin 7</td> </tr> <tr> <td>læse tællerne</td> <td>trin 8</td> </tr> <tr> <td>fortsætte til menuerne</td> <td>trin 9</td> </tr> </tbody> </table>		Hvis du ønsker at ..	så gå til	udføre en skyllefunktion	trin 5	udføre et testkøb	trin 7	læse tællerne	trin 8	fortsætte til menuerne	trin 9
	Hvis du ønsker at ..	så gå til										
	udføre en skyllefunktion	trin 5										
	udføre et testkøb	trin 7										
	læse tællerne	trin 8										
fortsætte til menuerne	trin 9											

1. Denne genvej findes ikke på alle automater.

Operation

Trin	Handling	Display
5	<p>Tryk på 1</p>  <p>og, hvis døren er åben, luk den for at gå direkte til menuen skyllefunktioner.</p> <p>Fra denne menu kan der vælges en af de skyllefunktioner, der er til rådighed.</p>	<pre> -----RINSE----- *Rinse total machine Rinse with Stop FB1 ^ v Sel Esc </pre>
6	<p>Tryk på 2</p>  <p>når døren er lukket, vender automaten tilbage til salgsmode.</p>	<pre> -----SHORTCUTS----- *(1)=Rinse 3=Counter (2)=Return 4=Menu (1) (2) (3) (4) </pre>
7	<p>Tryk på 2</p>  <p>og, hvis døren er åben, luk den for at gå direkte til menuen test.</p> <p>Fra denne menu kan der vælges en af de testfunktioner, der er til rådighed.</p>	<pre> -----TEST----- *Complete selections ^ v Sel Esc </pre>
8	<p>Tryk på 3</p>  <p>og, hvis døren er åben, luk den for at gå direkte til menuen tællere.</p> <p>Fra denne menu kan de tællere aflæses, der er til rådighed.</p>	<pre> ----SALES AUDIT---- *Total number, nres Total turnover, nres ^ v Sel Esc </pre>

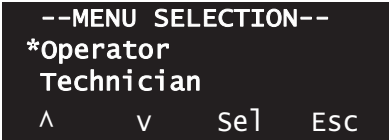
Trin	Handling	Display
9	<p>Tryk på 4</p>  <p>og, hvis døren er åben, luk den for at gå direkte til valg af menuer.</p> <p>Fra denne menu kan en af menuerne vælges.</p>	 <pre> --MENU SELECTION-- *Operator Technician ^ v Sel Esc </pre>

Betjening

Ekstra valgmuligheder



Automaten kan indstilles til enten multikøb eller singlekøb.

Multikøb

- Automaten kan indstilles til at tillade køb af flere drikke, den ene efter den anden, i en og samme betalingsgang med mønter eller kort.

Singlekøb

- Automaten kan indstilles til at returnere mønter / kort efter hver drikudlevering.

Generelle anvisninger

- Samtlige punkter i oversigterne i dette afsnit skal udføres i de følgende intervaller:
 - Let rengøring: hver gang det er nødvendigt at påfylde ingredienser.
 - Grundig rengøring: en gang om ugen.
 - Lejlighedsvis rengøring: en gang om måneden.
- Hvis arbejdsopgaverne i oversigterne ikke udføres som foreskrevet, vil det påvirke maskinens pålidelighed, og garantien på automaten bortfalder. Desuden kan der opstå HACCP-risici, for hvilke leverandøren af henholdsvis automaten og ingredienser ikke kan gøres ansvarlig.
- Læs venligst de relevante afsnit i denne manual, således at opgaverne kan udføres korrekt.
- Brug kun rengøringsmidler, der er godkendt af fødevarerindustrien eller af leverandøren af automaten.
- Der må hverken bruges skrappe rengøringsmidler eller midler med skureeffekt.



Sørg for at samtlige komponenter monteres korrekt efter rengøringen.



Automaten må ikke afvaskes med store mængder vand, men udelukkende tørres af ind- og udvendigt med en fugtig klud.

Rengøring og vedligeholdelse

Oversigt over let rengøring

Interval	Arbejdets art / Kontrol	Hjælpemidler
Let rengøring: Hver gang det er nødvendigt at påfylde ingredienser.	Åbn døren Fyldning af instantingrediensbeholdere Rengøring af kopholderen Rengøring af drypbakken Rengøring af automaten ind- og udvendigt Montering af de rengjorte dele Skylling af automaten Afsluttende kontrol	1 spand med varmt vand (60-80°C) med rengøringsmiddel 1 spand med rent, varmt vand (min. 40°C) Bløde klude eller køkkenrulle Ingredienser

Oversigt over grundig og lejlighedsvis rengøring

Interval	Arbejdets art / Kontrol	Reservedelskit (hygiejnekit)
Grundig rengøring: en gang om ugen.	<p>Åbn døren</p> <p>Fyldning af instantingrediensbeholderne</p> <p>Afbryd strømforsyningen til automaten</p> <p>Rengøring af ingrediensspildbakken og komponenterne til ingrediensudleveringssystemet</p> <p>Rengøring af pulverfælderne</p> <p>Fjerne udeleveringshovedet</p> <p>Rengøring af bundbakken</p> <p>Rengøring af kopholderen</p> <p>Rengøring af drypbakken</p> <p>Rengøring af automaten ind- og udvendigt</p> <p>Montering af rengjorte dele</p> <p>Skylning og afsluttende kontrol</p>	<p>Låg til blandetrage</p> <p>Instantingredienspiskerenheder med piskervingere og gummiringe</p> <p>Pulverfælder</p> <p>Udleveringshoved med udleveringsstudse og slanger</p> <p>Kopholder</p> <p>-----</p> <p>Alle de ovennævnte dele samt bund-/drypbakken og instantingrediensbeholderne kan vaskes i opvaskemaskine (maksimalt 30 minutter ved 60°C, maksimalt 30 sekunder ved 80 °C).</p>
Lejlighedsvis rengøring: en gang om måneden.	Rengøring af instantingrediensbeholderne	

Let rengøring

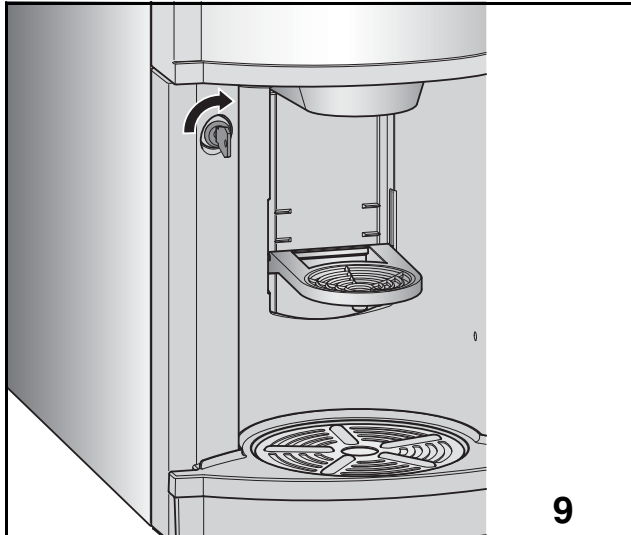

At åbne døren og slukke for automaten

- Drej nøglen med uret (*fig. 9*) og åbn døren.



Hvis der tændes for strømmen, er det forbundet med fare at røre bevægelige dele og elektriske komponenter!

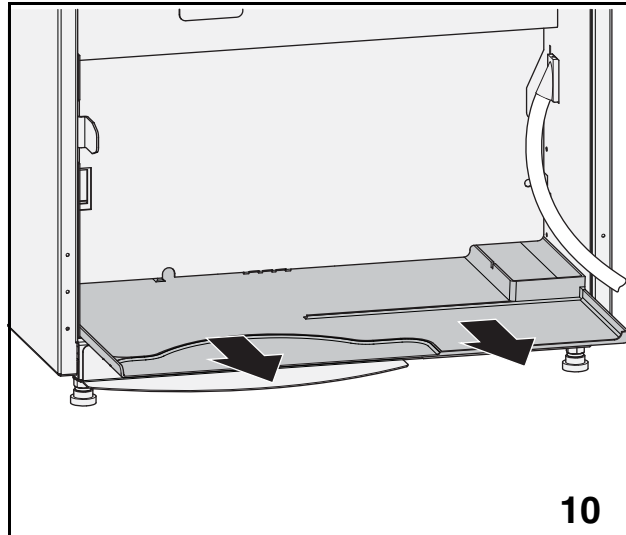

Forberedelse til fyldning af ingrediensbeholdere

- Træk bundbakken fremad (*fig. 10*).

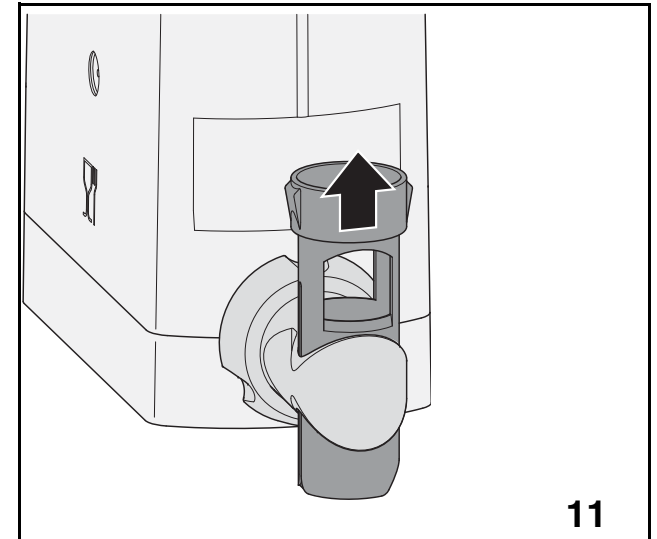

Fyldning af instantingrediensbeholderne



Kontroller ingrediensniveauet i ingrediensbeholderne dagligt. Fyld op efter behov.



Instantingrediensbeholderne bør mærkes med labels for at undgå, at der hældes ingredienser i de forkerte beholdere.

- Skub udløbsrøret opad for at lukke den ønskede beholders udløbstud (*fig. 12*)

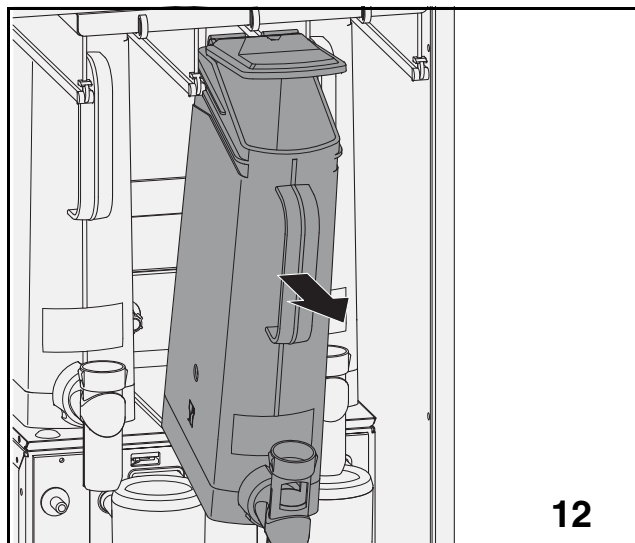

12

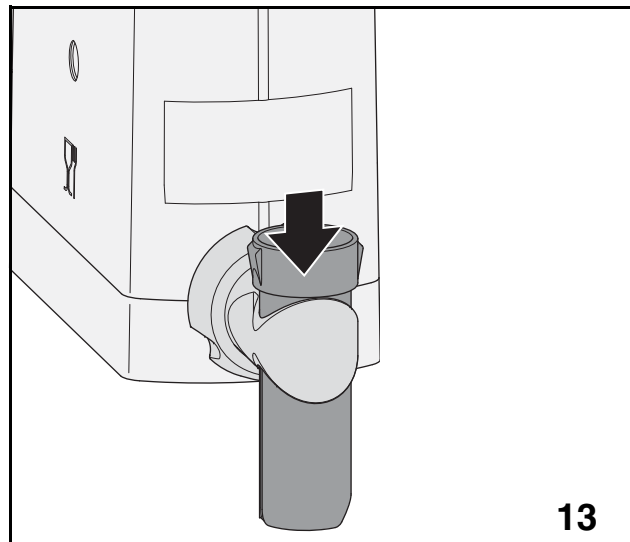

13

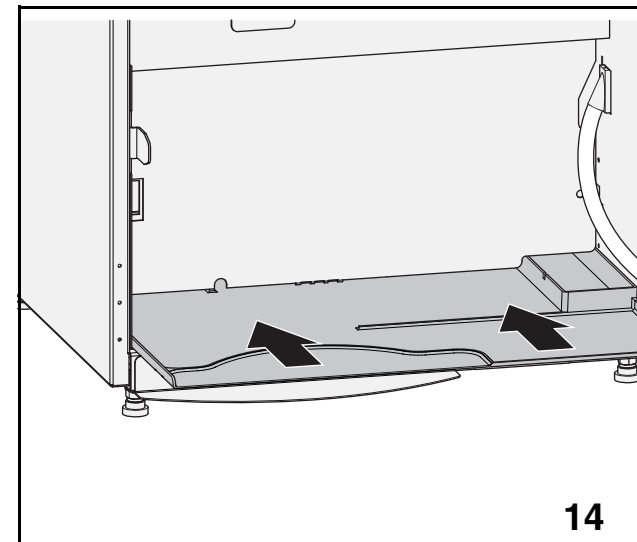

14

Rengøring af bundbakken

- Tag fat i håndtaget på beholderen og træk den fremad (fig. 13) indtil den hænger frit i styreskinnens endestop. Beholderens låg vipper automatisk op.

Om nødvendigt løftes beholderen op og trækkes ud over styreskinnens endestop. Stil beholderen på en plan og ren overflade.

- Fyld beholderen op med instantingrediens, tryk låget let ned og skub beholderen tilbage på plads.

- Luk beholderens udløbstud op ved at skubbe udløbsrøret nedad (fig. 14).
- Gentag proceduren indtil det ønskede antal beholdere er blevet fyldt op.
- Skub bundbakken tilbage på plads.

- Rengør bundbakken og skub den tilbage på plads (fig. 14).

Let rengøring

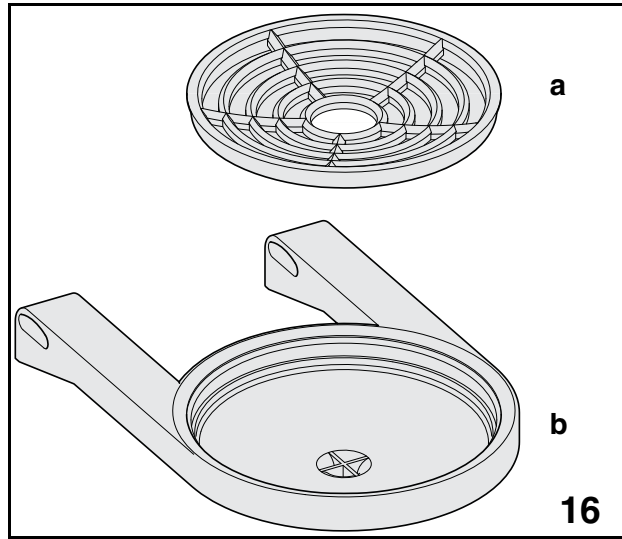
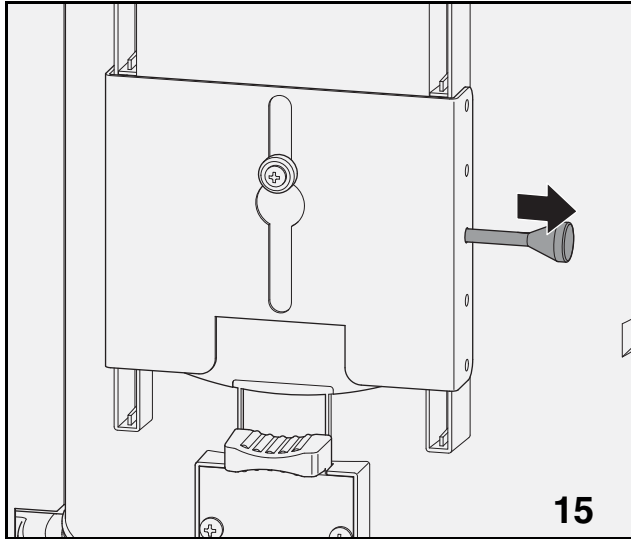

Rengøring af kopholderen

- Fjern kopholderen: Tag fat i kopholderen med højre hånd og fjern holdestiften bag på kopholderen med venstre hånd (*fig. 15*).
- Demonter kopholderen (*fig. 16*). Rengør risten (*a*) og drypbakken (*b*) i varmt vand tilsat rengøringsmiddel og tør delene af.



Hele kopholderen kan vaskes i opvaskemaskine.

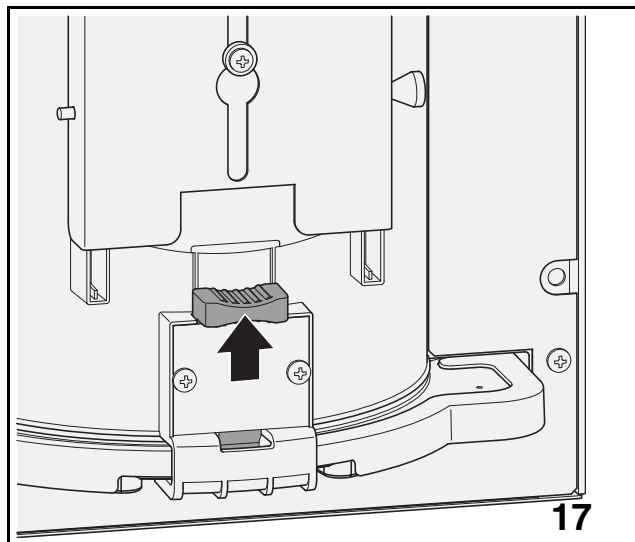

Udløsning af drypbakken

- Hvis den er låst, udløses drypbakken ved at låsetappen trækkes op (fig. 17); den sidder bag på udleveringsrummet.

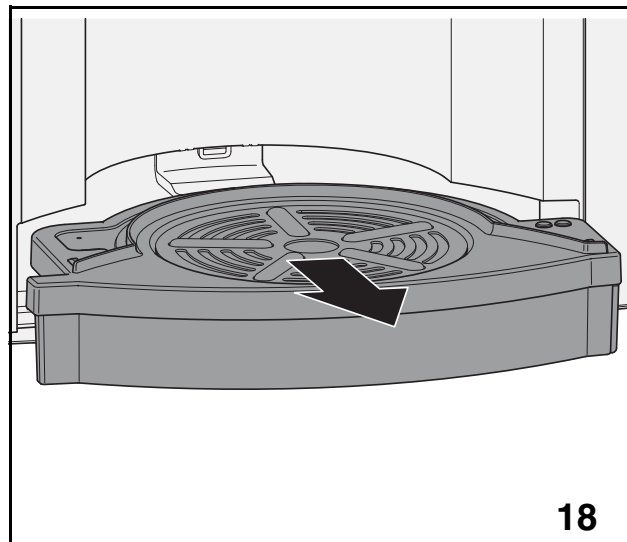

Rengøring af drypbakken

- Tag fat i drypbakken og træk den forsigtigt fremad (fig. 18).

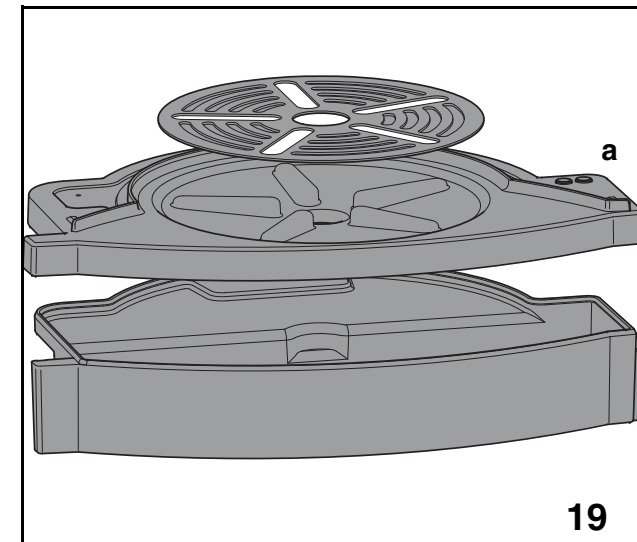

- Fjern risten fra låget.
- Fjern låget og tøm drypbakken.
- Rengør risten, låget og drypbakken i varmt vand tilsat rengøringsmiddel og tør delene af (fig. 19).



Tør føleren (a) (fig. 19) i låget af.

Let rengøring

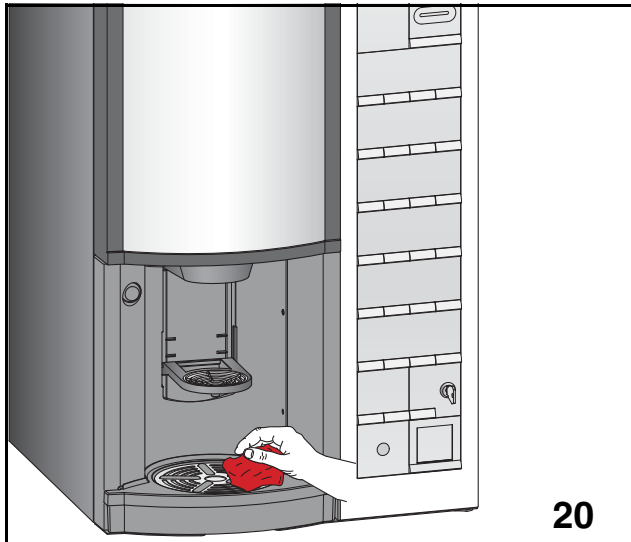

Indvendig og udvendig rengøring

- Rengør døren og kabinettet indvendigt og udvendigt og til sidst bunden med en ren, fugtig klud (fig. 20).

Montering af rengjorte dele

- Monter samtlige dele.

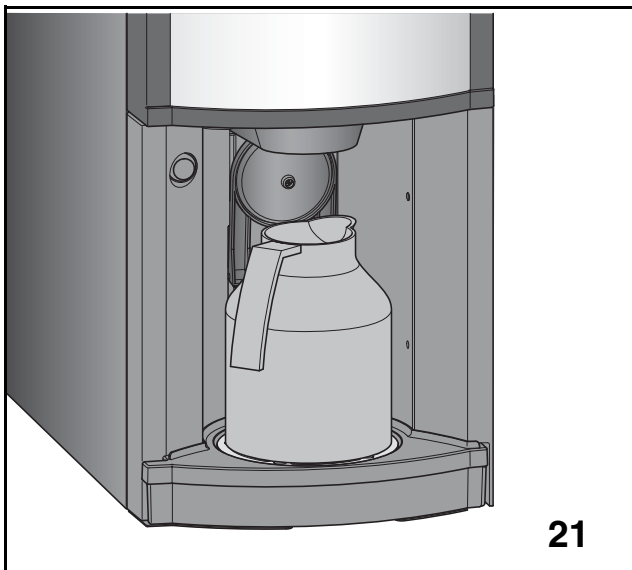

Skylning af automaten

- Hav en kande (min. 1,5 l) klar til at stille på kandeplatformen (fig. 21).
- Se på displayet og følg diagrammet for at foretage en skylning af automaten.

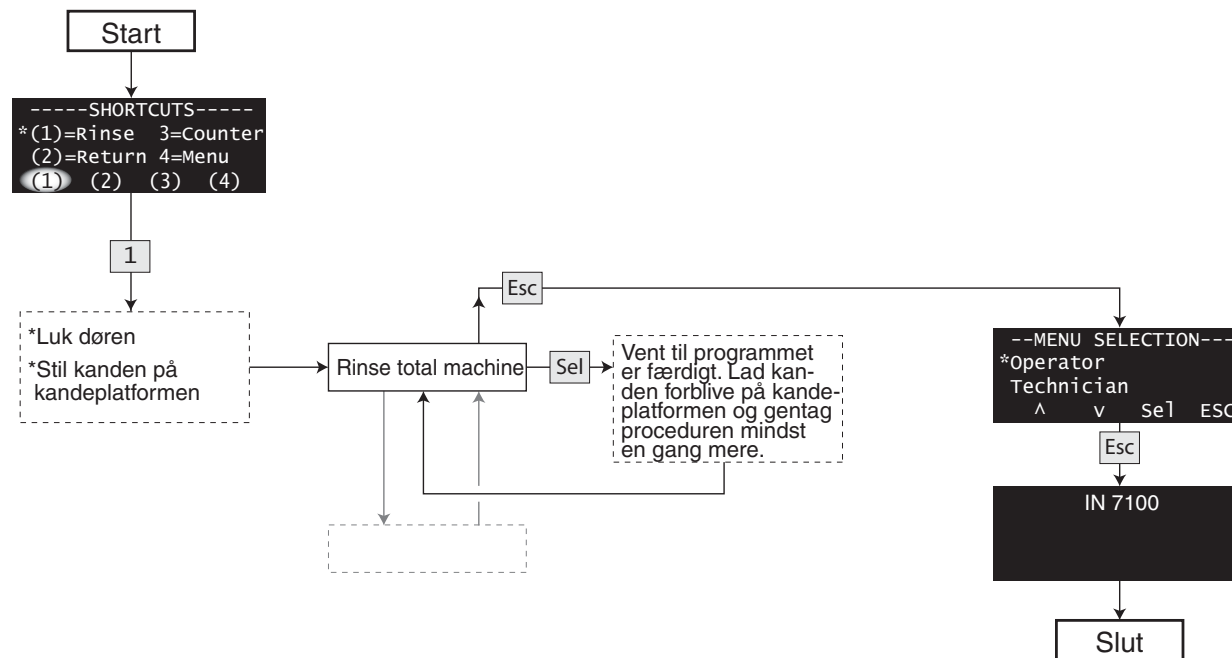

Let rengøring

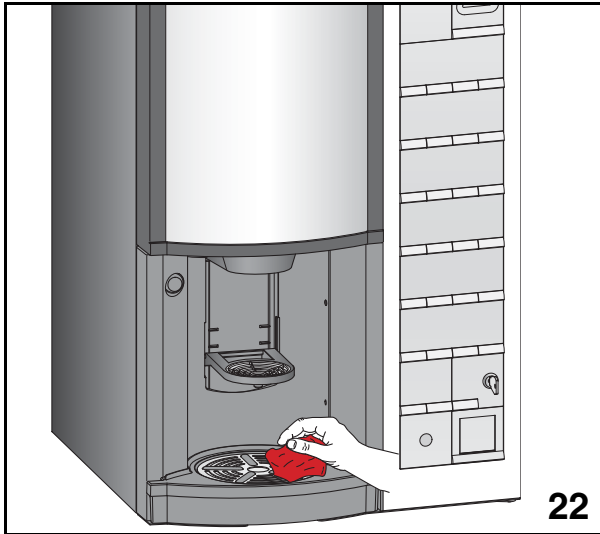

Afsluttende kontrol

- Rengør automaten udvendigt med en fugtig klud (*fig. 22*).
- Foretag en testudlevering
 - enten ved at trykke på en valgknap for kaffe med sukker eller te med sukker
 - eller ved at bruge testudleveringsfunktionen Complete selections i betjeningsmenuen, se diagrammet heroverfor. I dette tilfælde vil drikken ikke blive registreret i salgstælleren - Sales audit counter (se "*Læsning og nulstilling af tællere*" på side 45).



Der er skoldningsfare på grund af varmt vand.

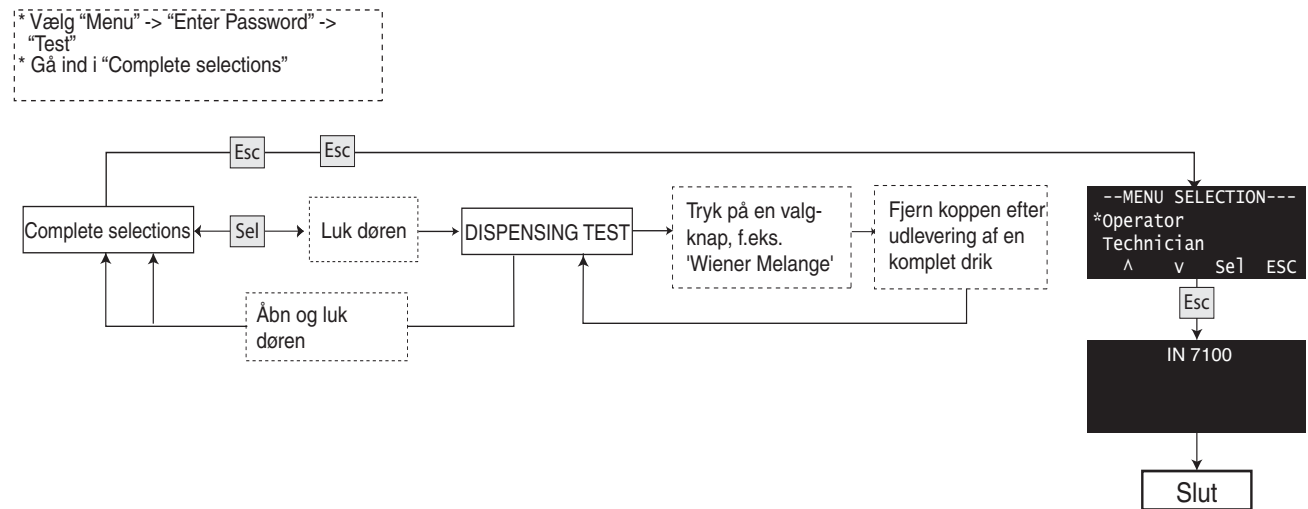

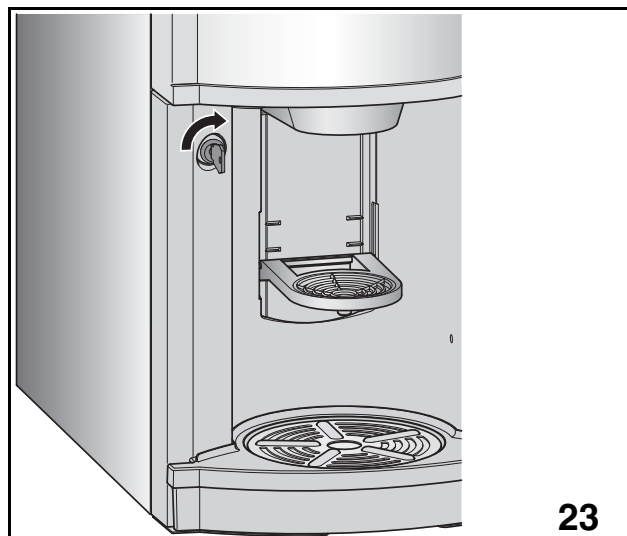

Hygiejnekit

- For at spare tid ved rengøring og fyldning anbefales det at have et hygiejnekit bestående af følgende dele parat:
 - låg til blandetragte
 - instantingredienspiskerhuse med piskervinger og gummiringe
 - pulverfælder
 - udleveringshoved med udløbstude og slanger
 - kopholder

At åbne døren og slukke for automaten

- Drej nøglen med uret (*fig. 23*) og åbn døren.



Hvis der tændes for strømmen, er det forbundet med fare at røre bevægelige dele og elektriske komponenter!

Grundig rengøring

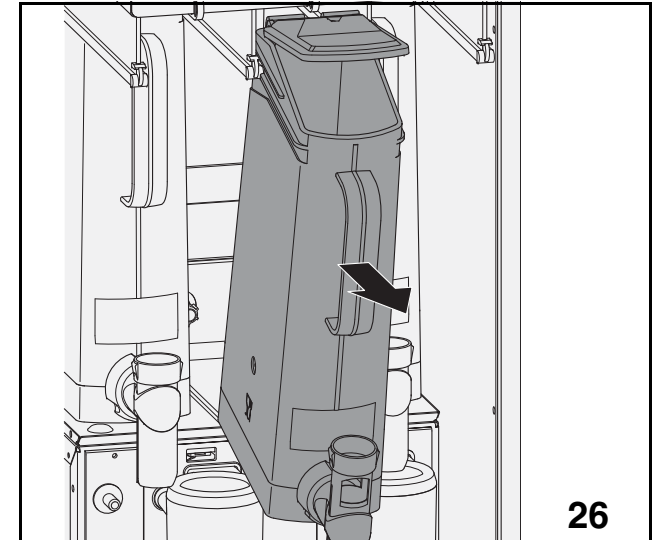
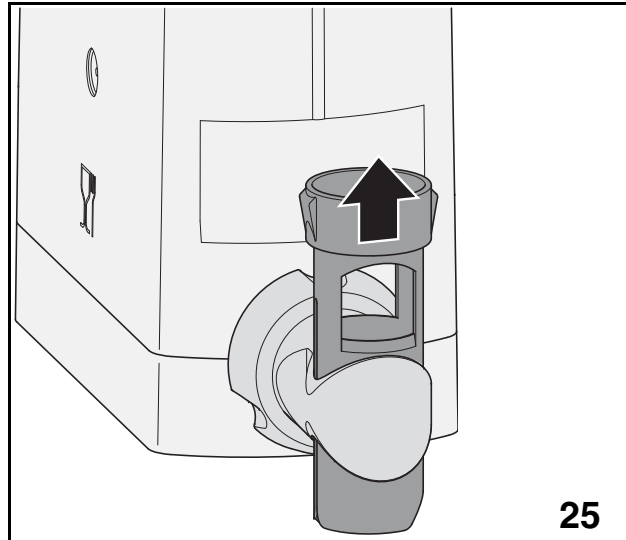
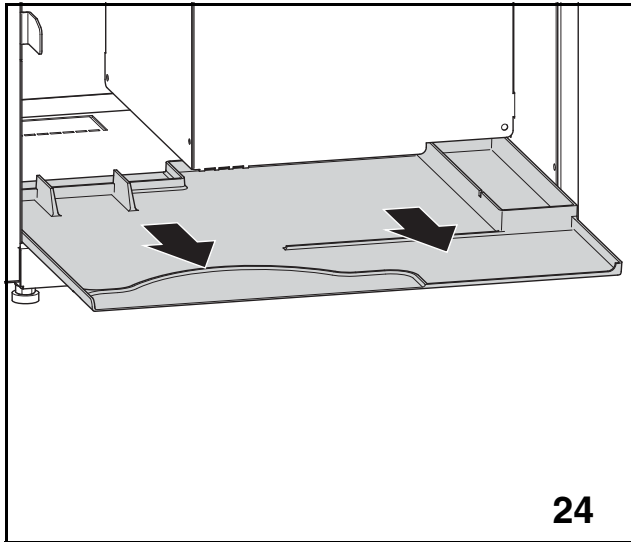

Fyldning af instantingrediensbeholdere

- Træk bundbakken fremad (fig. 24).

- Skub udløbsrøret opad for at lukke den ønskede beholders udløbstud (fig. 25).

- Træk instantingrediensbeholderne fremad en efter en, og fyld dem som beskrevet under *Let rengøring* (fig. 26).
- Lad udløbstudene være lukkede, og skub beholderne tilbage på plads.

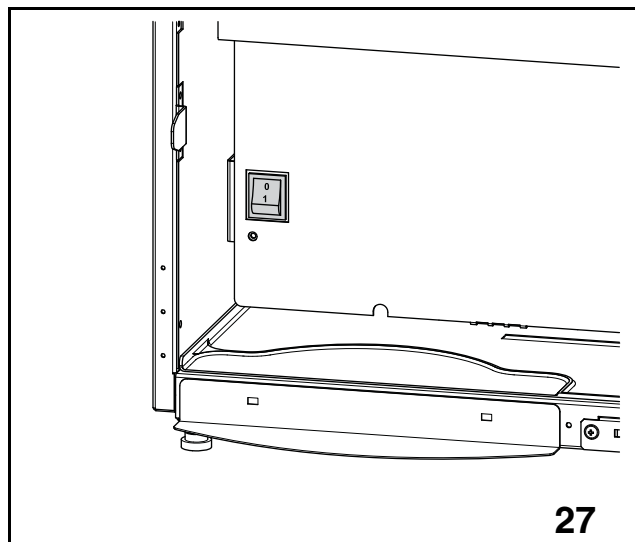

At slukke for automaten

- **Sluk** automaten på hovedkontakten, der er placeret på afdækning for vandtank og strømforsyning (*fig. 27*).

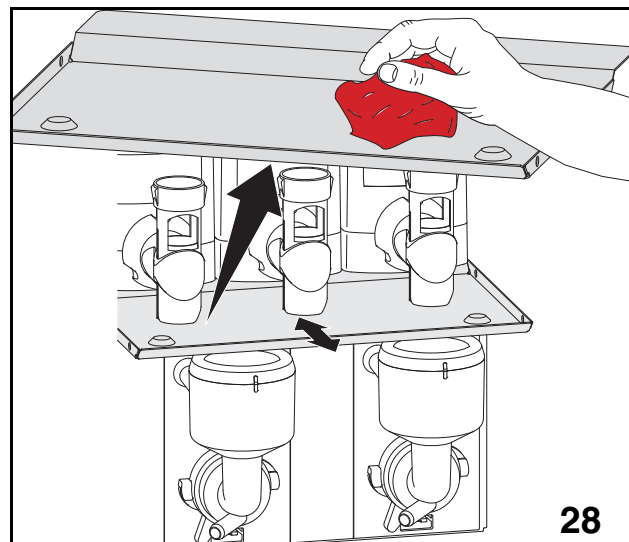

Rengøring af ingrediensspilbakken

- Fjern og rengør ingrediensspilbakken med en fugtig klud (*fig. 28*).
- Sæt spilbakken tilbage på plads.

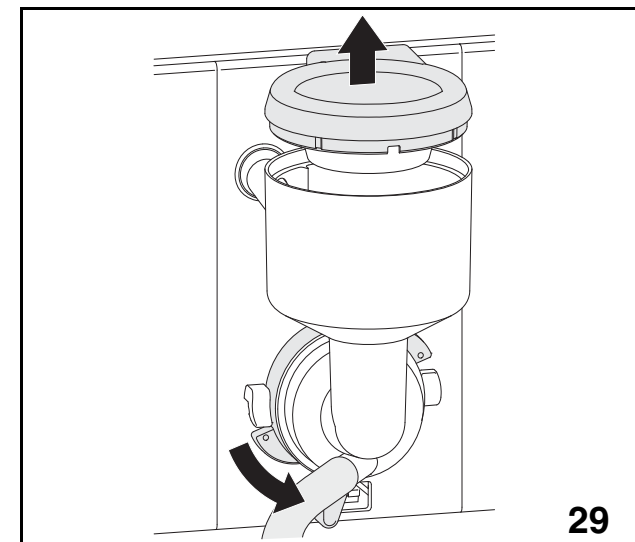

Rengøring af instantudleveringssystemets dele

- Tag låget til blandetrugene af (*fig. 29*).
- Løsn låseringen ved at dreje udløsertappen mod uret, og træk blandetrugten af; lad slangen blive siddende (*fig. 29*).

Grundig rengøring

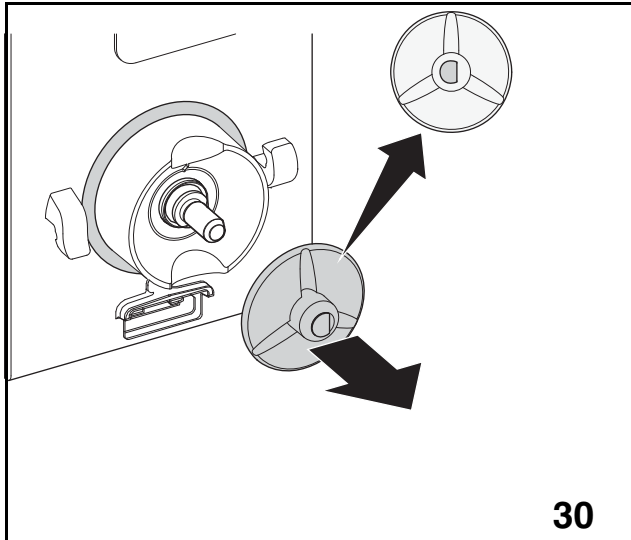

- Fjern gummiringen (*fig. 30*).
- Træk piskervingen af (*fig. 30*).
- Gentag proceduren, indtil alle blandertræte er afmonteret.

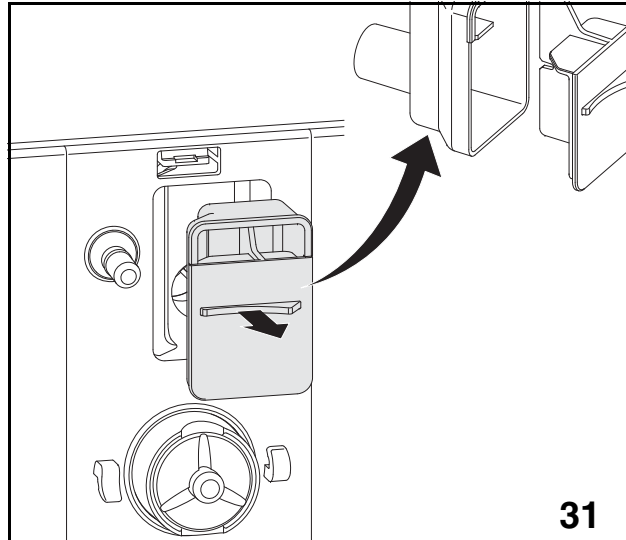

Rengøring af pulverfælden

- Tag fat i det lille fremspring på pulverfælden og træk den ud (*fig. 31*).
- Skil den forreste del fra den bageste del.
- Læg pulverfældens to dele i blød i varmt vand med rengøringsmiddel.
- Skyl delene i rent, varmt vand, og monter dem i modsat rækkefølge.

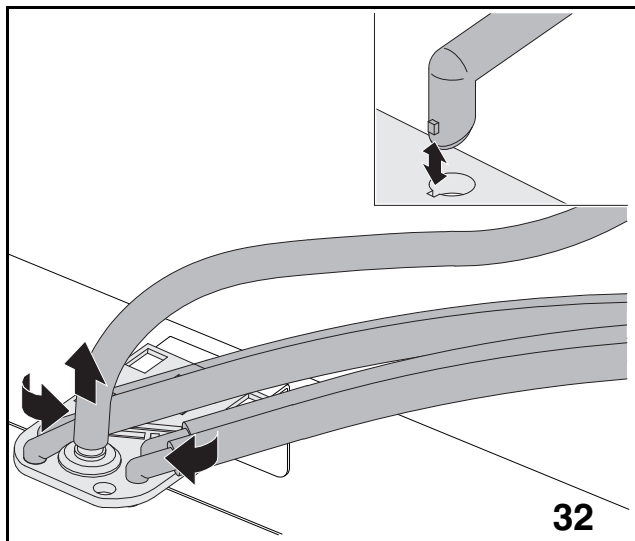

32

At fjerne udleveringsslangerne

- Fjern slanger med slangestuds fra udleveringshovedet: drej hver slangestuds, indtil studsens låsetap er fri af rillen i udleveringshovedets hul (fig. 32).

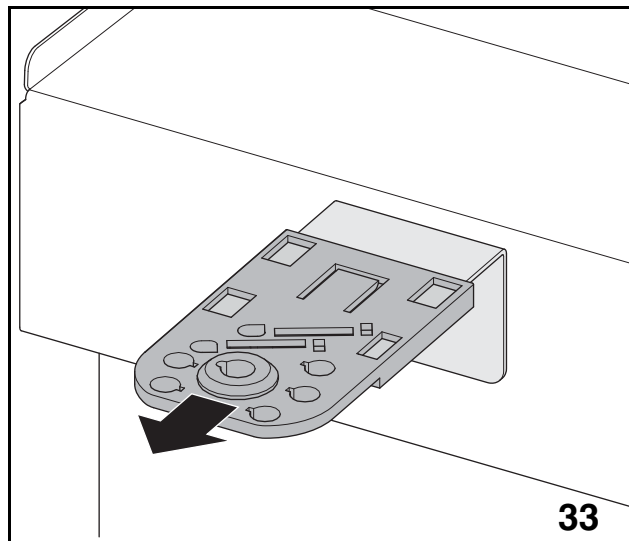

33

At fjerne udleveringshovedet

- Fjern udleveringshovedet ved at trække det fremad (fig. 33).

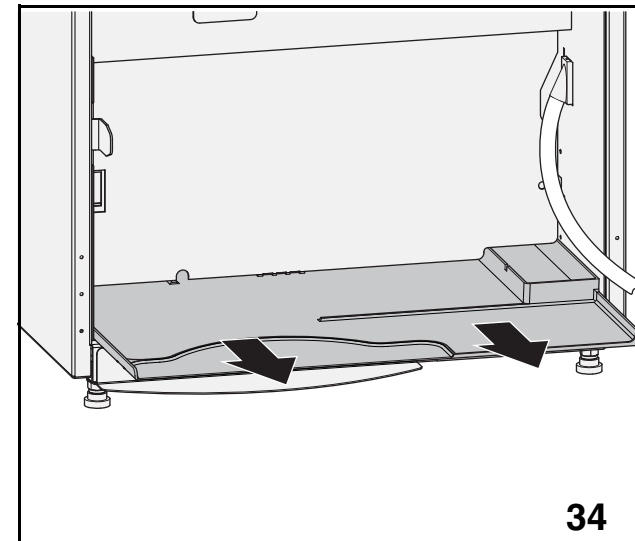

34

Rengøring bundbakken

- Tag bundbakken ud af maskinen og rengør den. (fig. 34).

Grundig rengøring

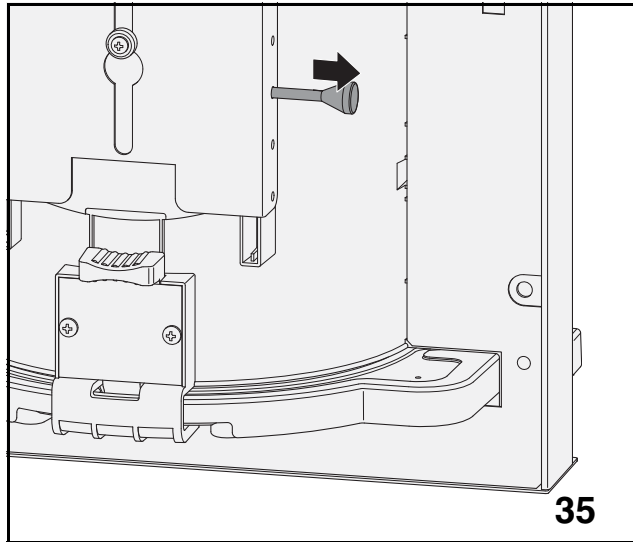

Rengøring af kopholderen

- Fjern kopholderen (fig. 35) (se *Let rengøring*).
- Rengør rist og drypbakke (se *Let rengøring*).

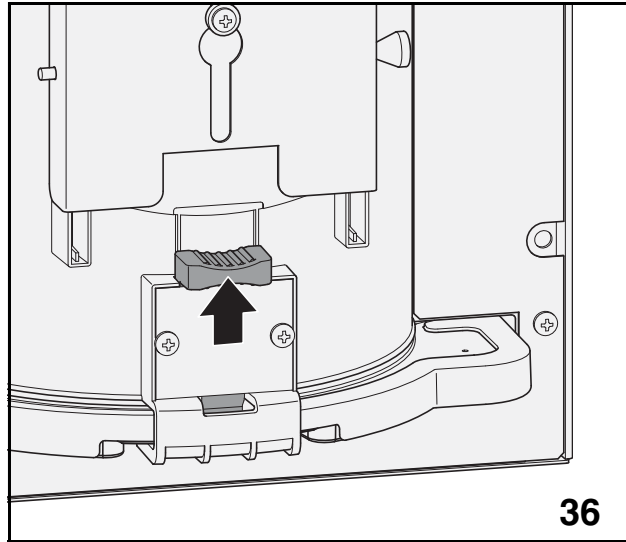

Rengøring af drypbakken

- Tag drypbakken og dens dele ud og rengør dem (fig. 36) (se *Let rengøring*).

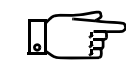
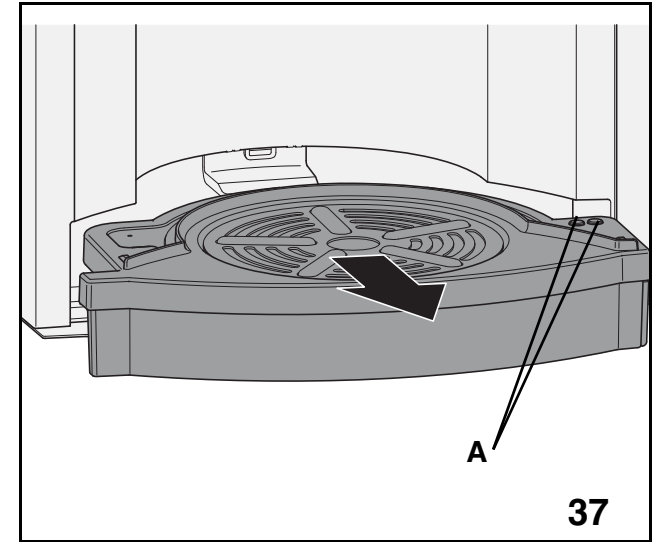

Føleren (A) i låget skal altid aftørres (fig.37).

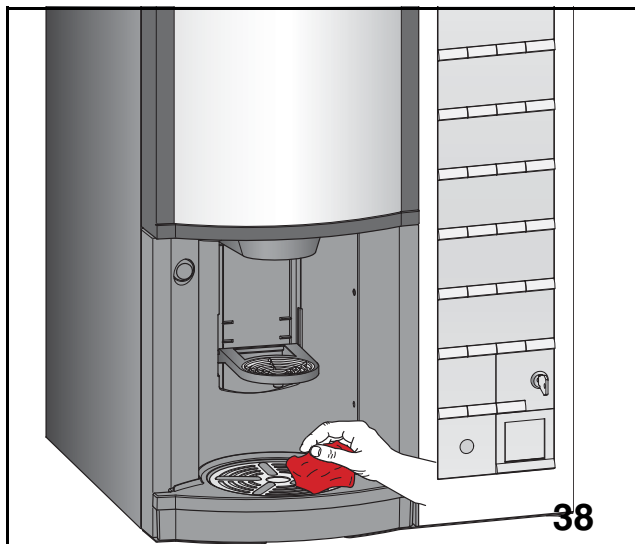

Indvendig og udvendig rengøring

- Rengør døren og kabinettet indvendigt og udvendigt og til sidst bunden med en ren, fugtig klud (*fig. 38*).
- Skyl alle de dele, der har ligget i blød, grundigt med rent, varmt vand.
- Tør alle dele efter med en tør klud.



Kontrollér at der ikke sidder snavs eller rengøringsmiddel på delene.

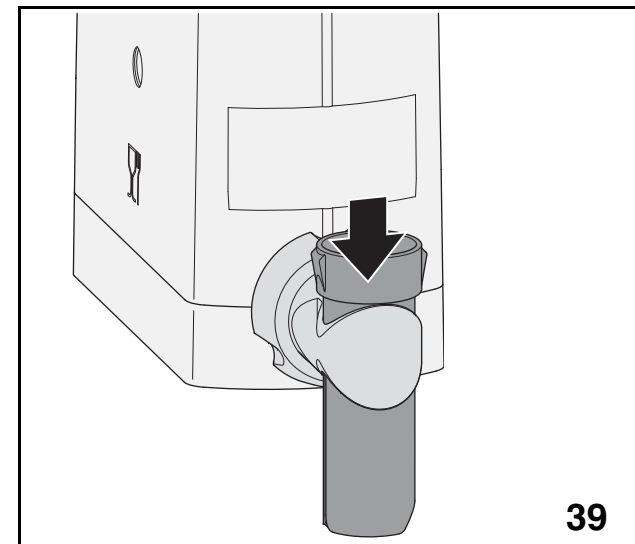

Montering af rengjorte dele

- Monter samtlige dele i modsat rækkefølge.
- Monter alle beholdere og luk udløbstudene op ved at skubbe rørene nedad (*fig. 39*).

Grundig rengøring

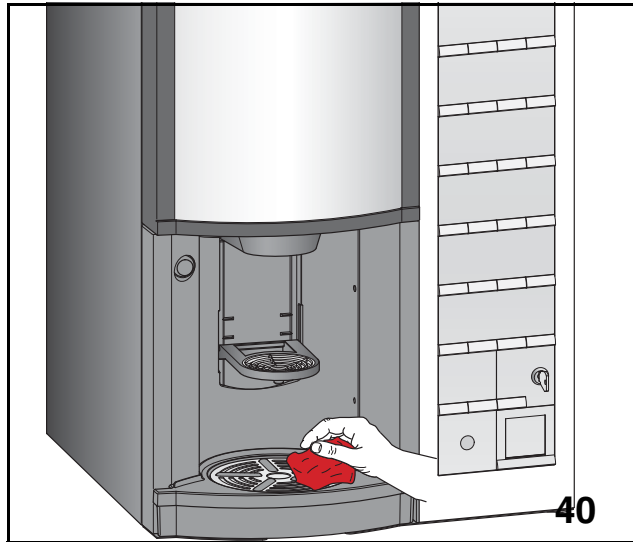

Skylning og afsluttende kontrol

- Tænd for automaten på hovedkontakten.
- Skyl automaten to gange (se *Let rengøring*).
- Tør automaten af udvendigt med en fugtig klud (*fig. 40*).
- Foretag en testudlevering ved at trykke på en valgknap, f.eks. kaffe med sukker og fløde.

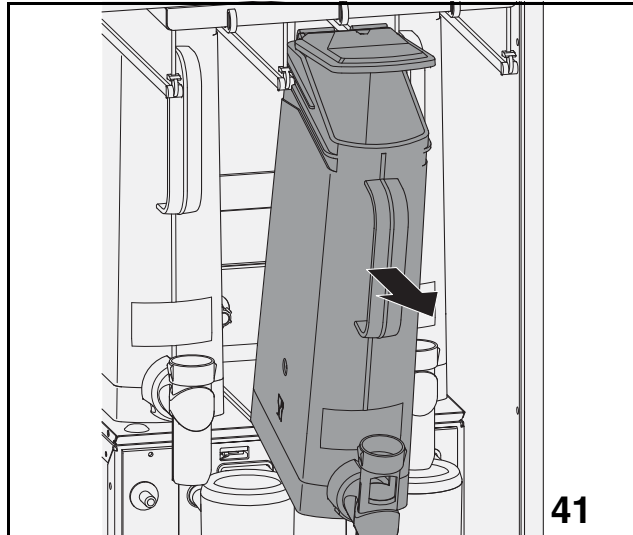

Rengøring af instantingrediensbeholderne

- Skub udløbsrøret opad for at lukke for beholderens udløbsrør.
- Tag fat i håndtaget på beholderen og træk den fremad (fig. 41) indtil den stoppes af styreskinnens endestop. Løft beholderen op og træk den ud over endestoppene. Beholderens låg vipper automatisk op.

- Hæld beholderens indhold i en plastikpose eller i en ren beholder.

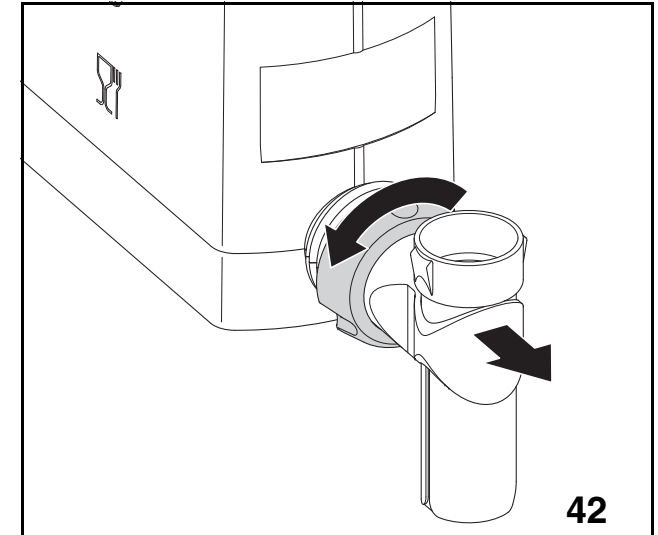

- Løsn møtrikken foran på beholderen og fjern udleveringstuden (fig. 42).
- Løsn møtrikken bag på beholderen og fjern doseringssystemet.

Lejlighedsvis rengøring

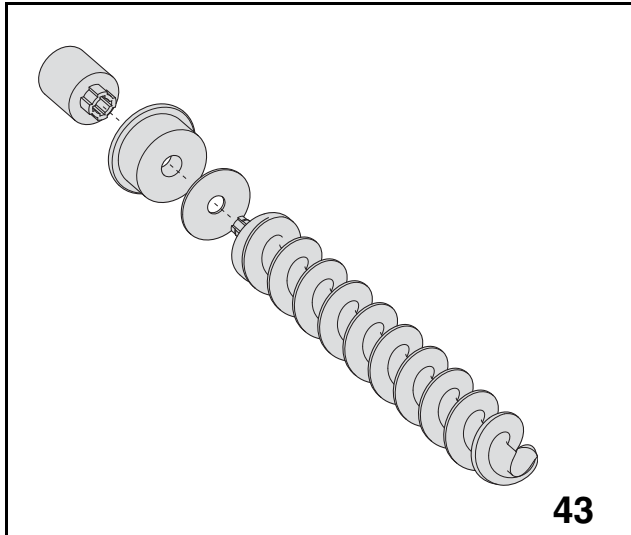

- Demonter doseringssystemet (fig. 43):
 - kobling
 - tætningsbøsning
 - snegl
 - filtskive



Alle dele i instantingrediensbeholdere kan vaskes i opvaskemaskine med undtagelse af filtskiven.

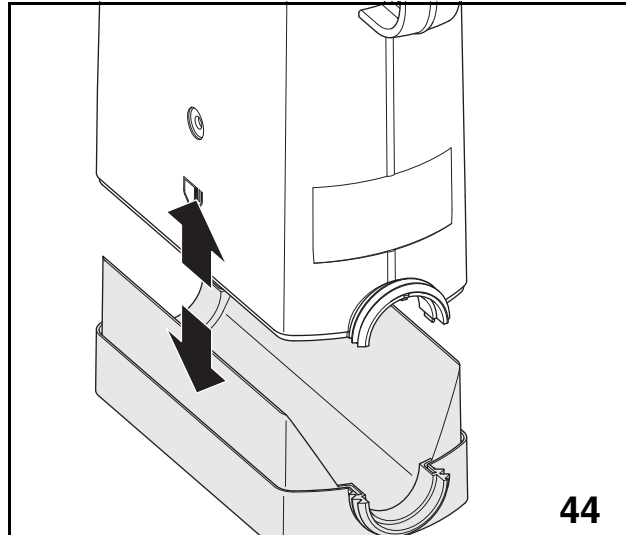

- Adskil bunden fra beholderdelen (fig. 44).
- Læg alle delene med undtagelse af filtskiven i blød i varmt vand tilsat rengøringsmiddel.
- Rengør alle delene grundigt i rent, varmt vand.
- Lad delene tørre helt.
- Monter instantingrediensbeholderen i omvendt rækkefølge.

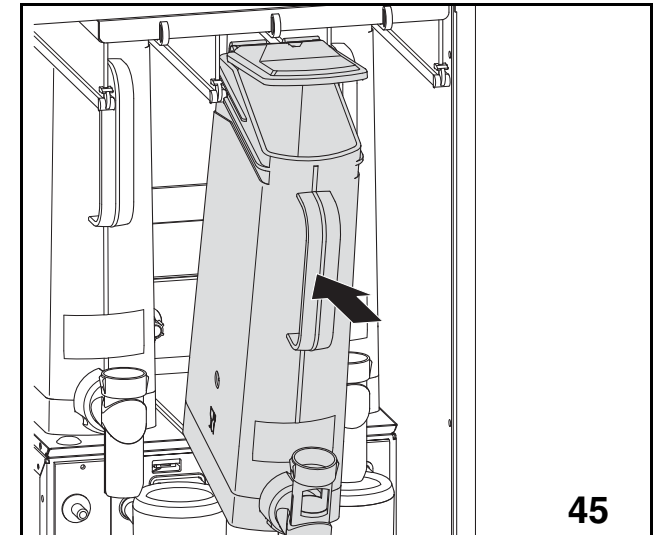

- Sæt beholderen tilbage på sin oprindelige plads (fig. 45).
- Fyld beholderen op med instantingrediens.
- Gentag processen for samtlige beholdere.



Sørg for at udløbstuden har den åbne ende nedad.

Beholderne skal altid sættes tilbage på deres oprindelige plads.

Læsning og nulstilling af tællere

Følg diagrammet for at aflæse, nulstille og udskrive tællere.

Omsætning og antal solgte drikke kan aflæses både som totaler og på de enkelte typer af drikke.

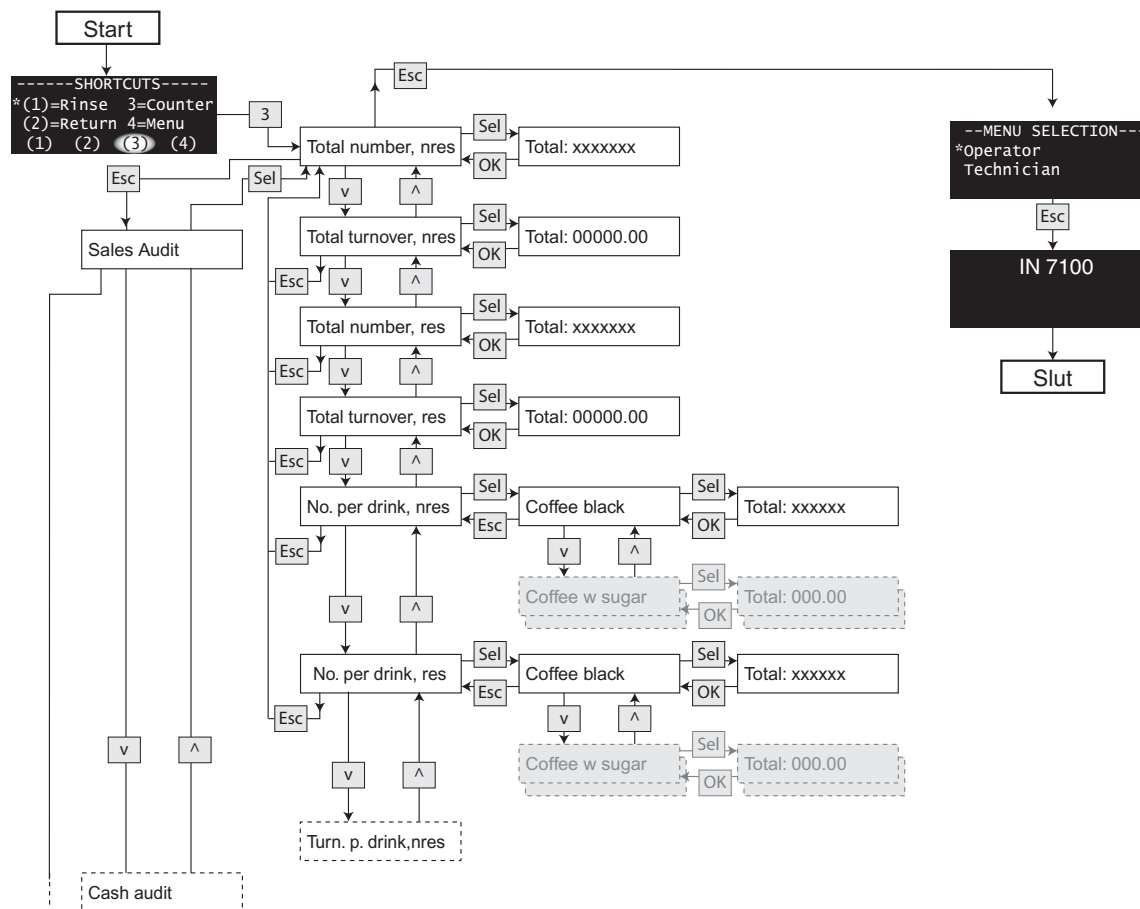

Fortsættes på næste side

Ekstra rutiner

Diagram fortsat

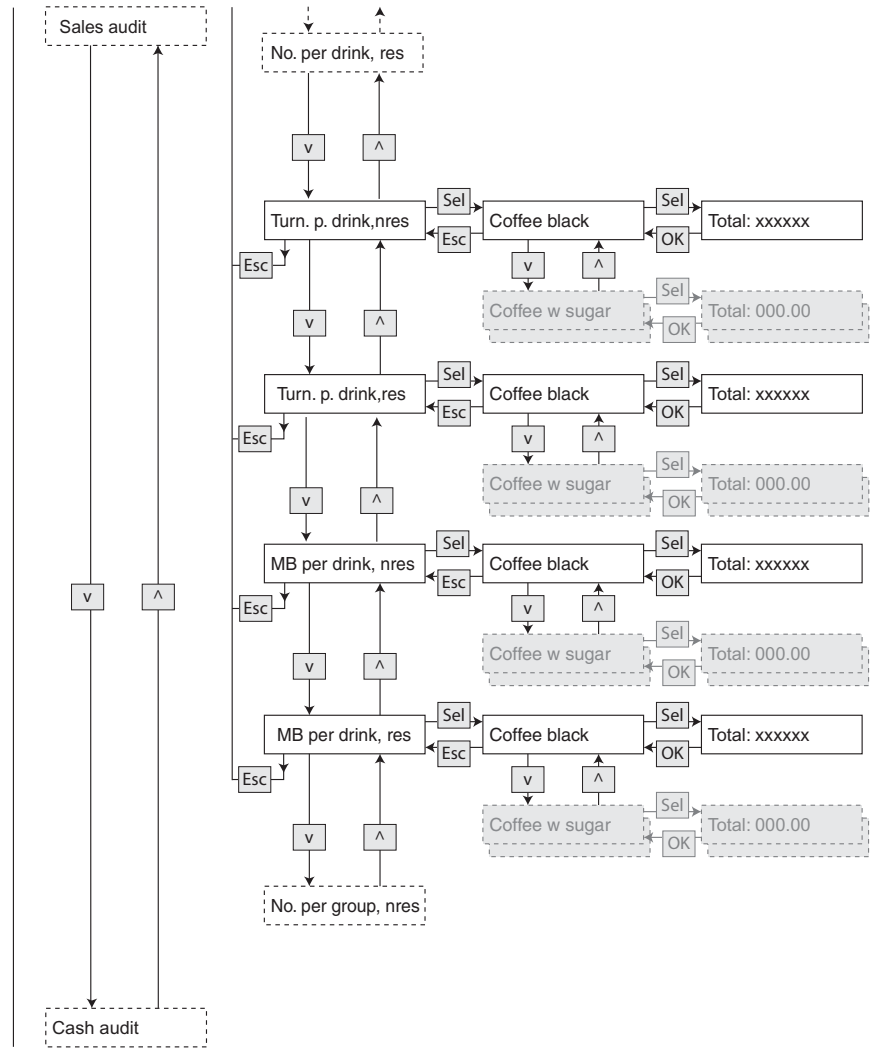

Fortsættes på næste side

Diagram fortsat

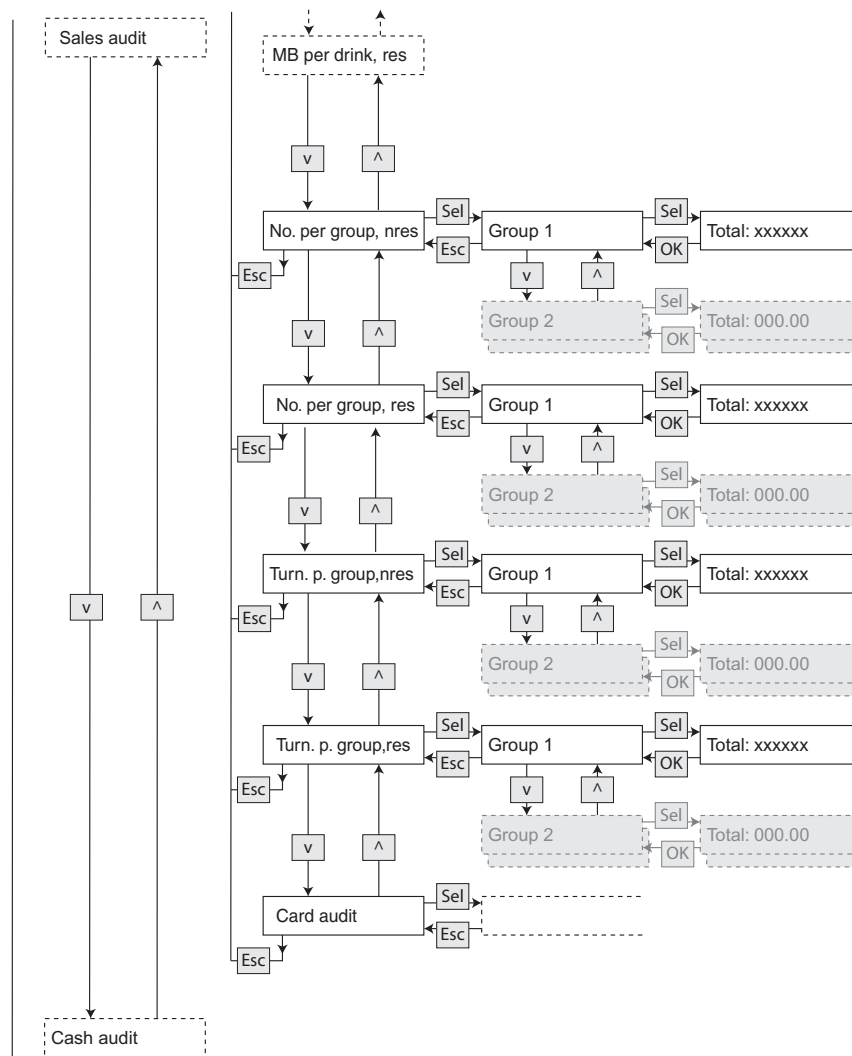

Fortsættes på næste side

Ekstra rutiner

Diagram fortsat

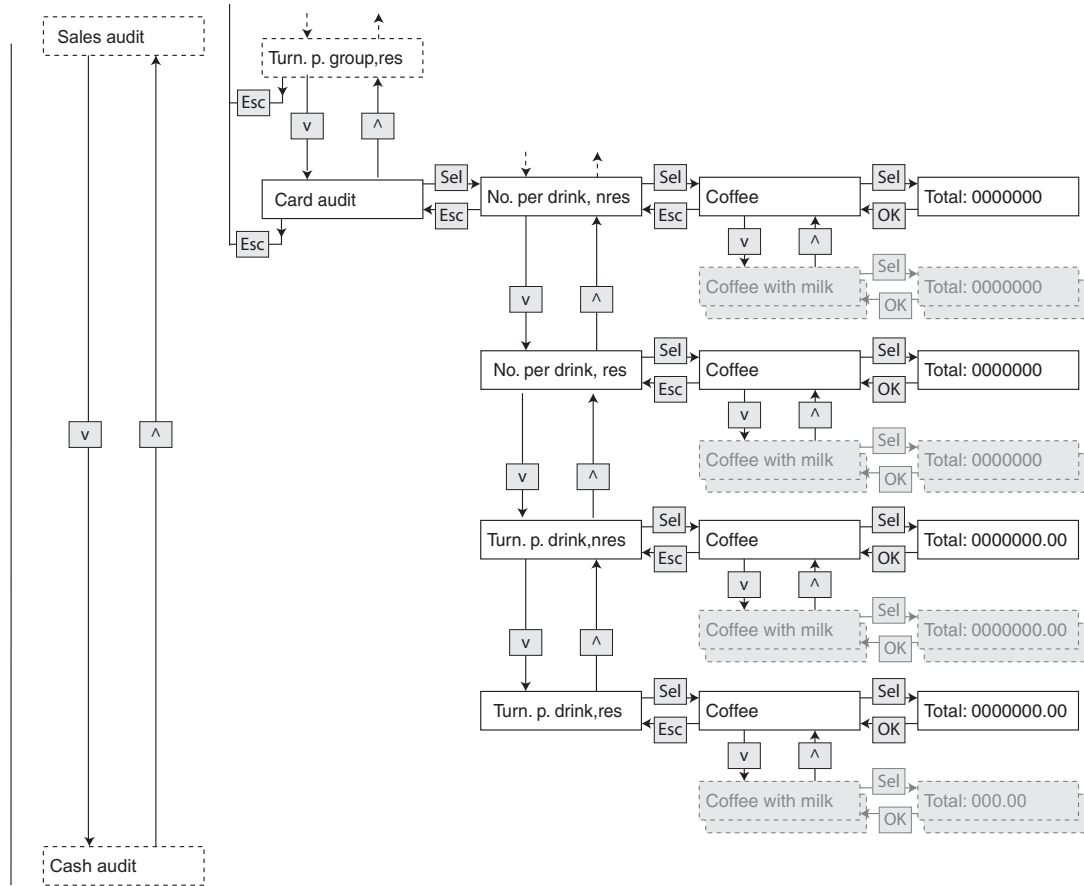

Fortsættes på næste side

Diagram fortsat

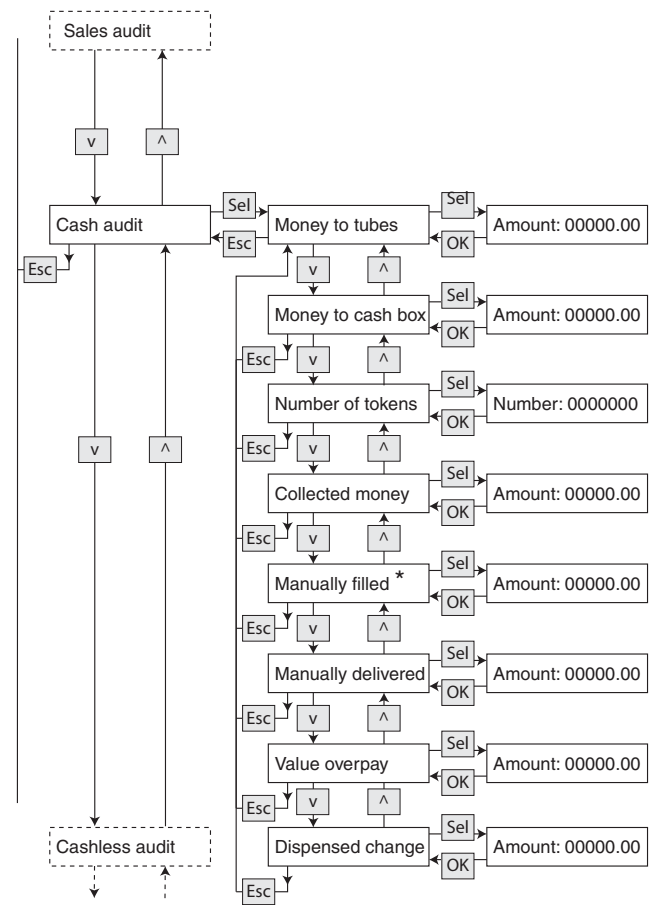

* Kun tilgængelig i maskiner med BDV og MDB/ICP møntmekanismer.

Fortsættes på næste side

Diagram fortsat

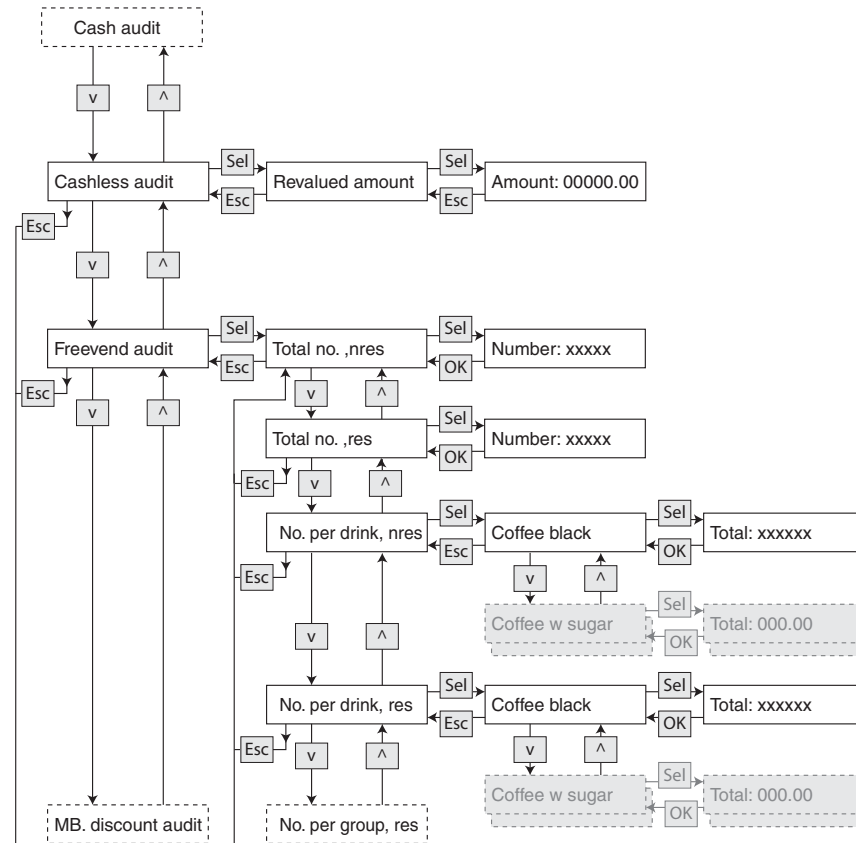

Fortsættes på næste side

Diagram fortsat

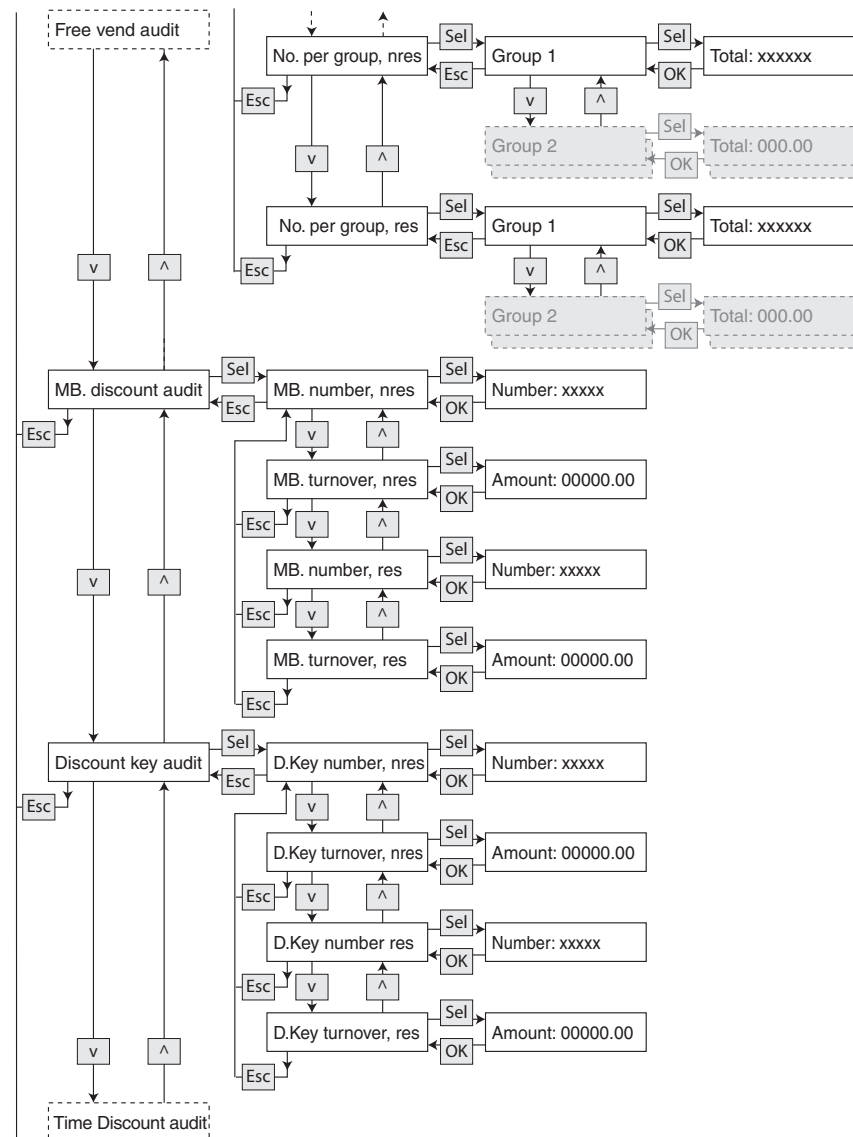

Fortsættes på næste side

Diagram fortsat

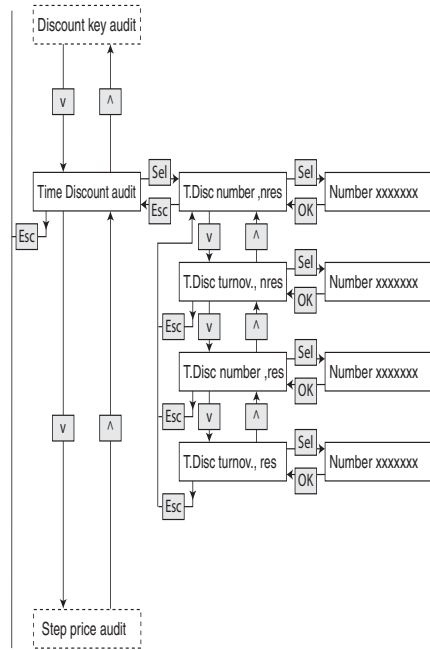

Fortsættes på næste side

Diagram fortsat

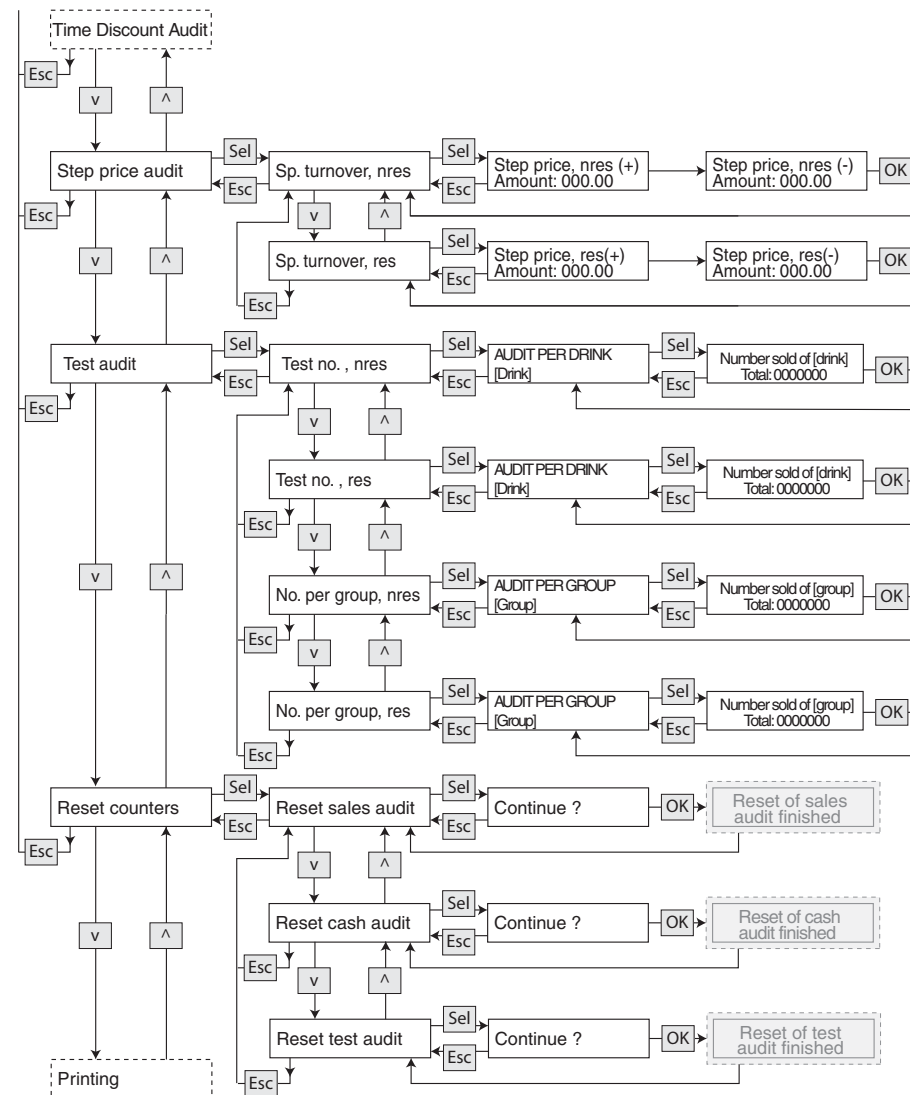

Fortsættes på næste side

Diagram fortsat

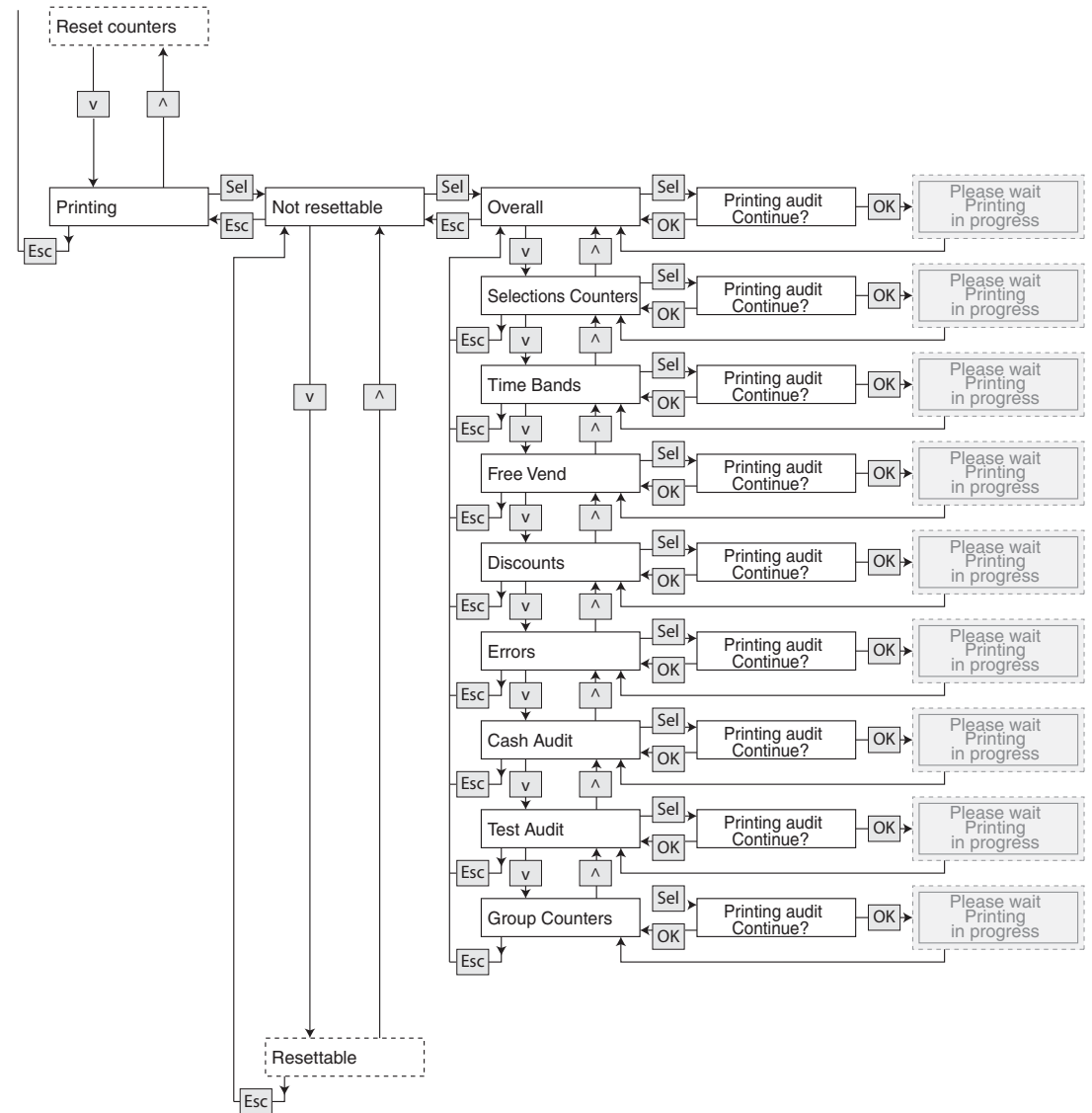

Fortsættes på næste side

Diagram fortsat

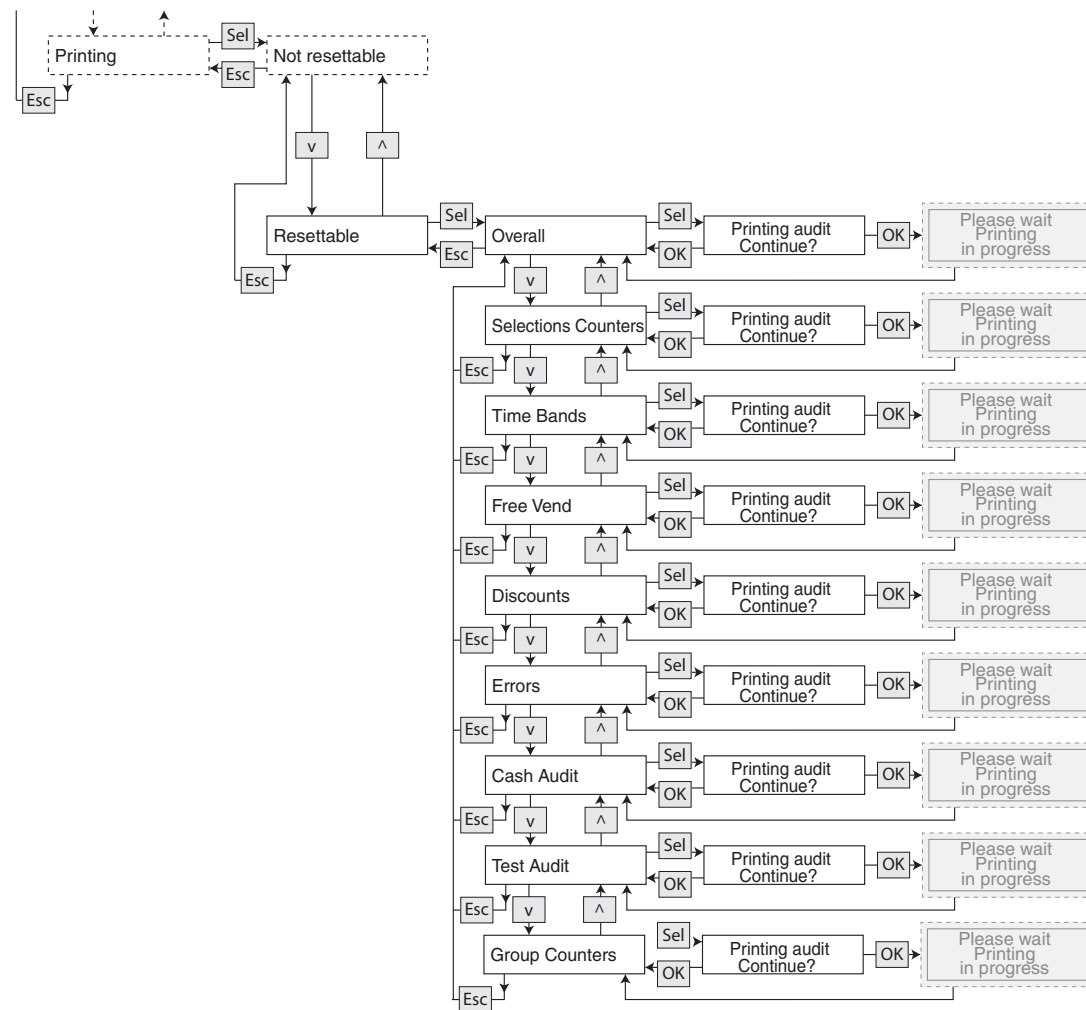

Ekstra rutiner

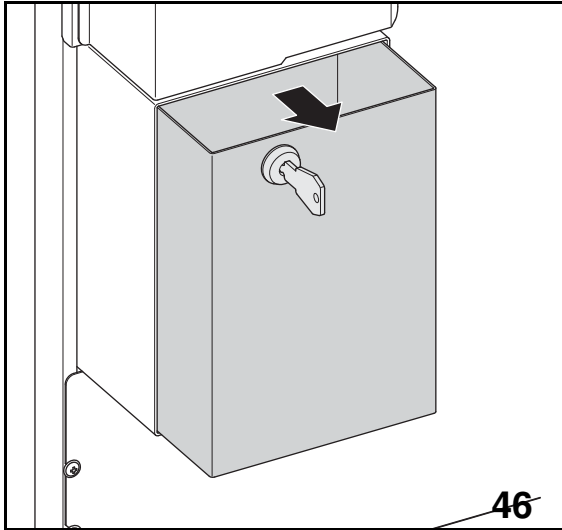

Tømning af pengekasen

- Åbn automatens dør.
- Sæt nøglen til pengekasen i nøglehullet og drej med uret.
- Træk pengekasen ud og tøm den (fig. 46).
- Se på displayet og følg diagrammet for at registrere det fjernede beløb elektronisk.

Beløbet registreres under Collected money (se "Læsning og nulstilling af tællere" på side 45).

Vælg "Menu" -> "Enter Password" -> "Test" -> "Operator" -> "Filling/Clean".

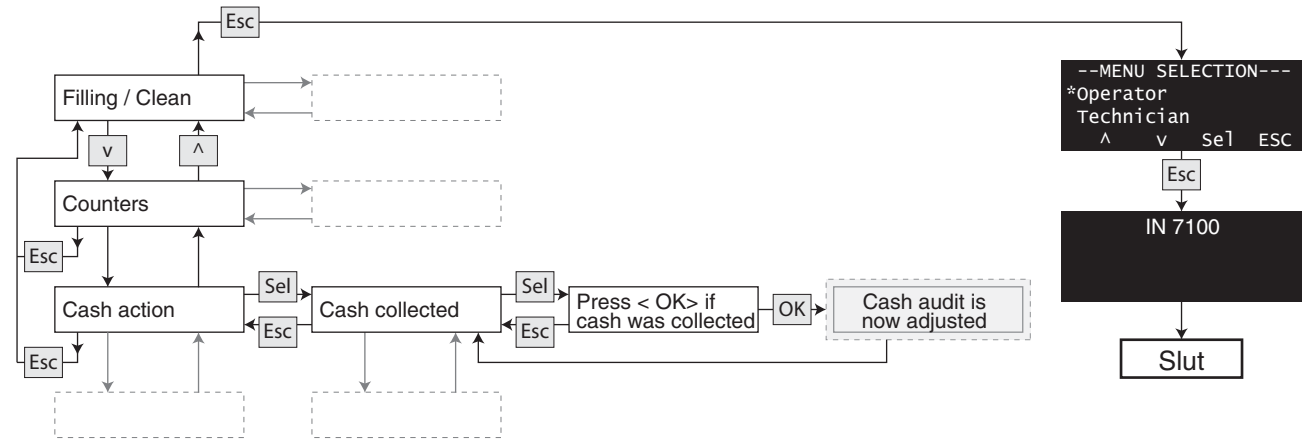

Manuel tilførsel af vekslepenge



Denne procedure er kun tilgængelig ved BDV og MDB/ICP møntmekanismer.

Indkast vekslepengebeløbet i automaten gennem møntindkastet.

Følg diagrammet for at registrere det indkastede beløb elektronisk som vekslepenge.

Det indkastede beløb registreres under Manually filled (se "Læsning og nulstilling af tællere" på side 45).

Vælg "Menu" -> "Enter Password" -> "Test" -> "Operator" -> "Filling/Clean".

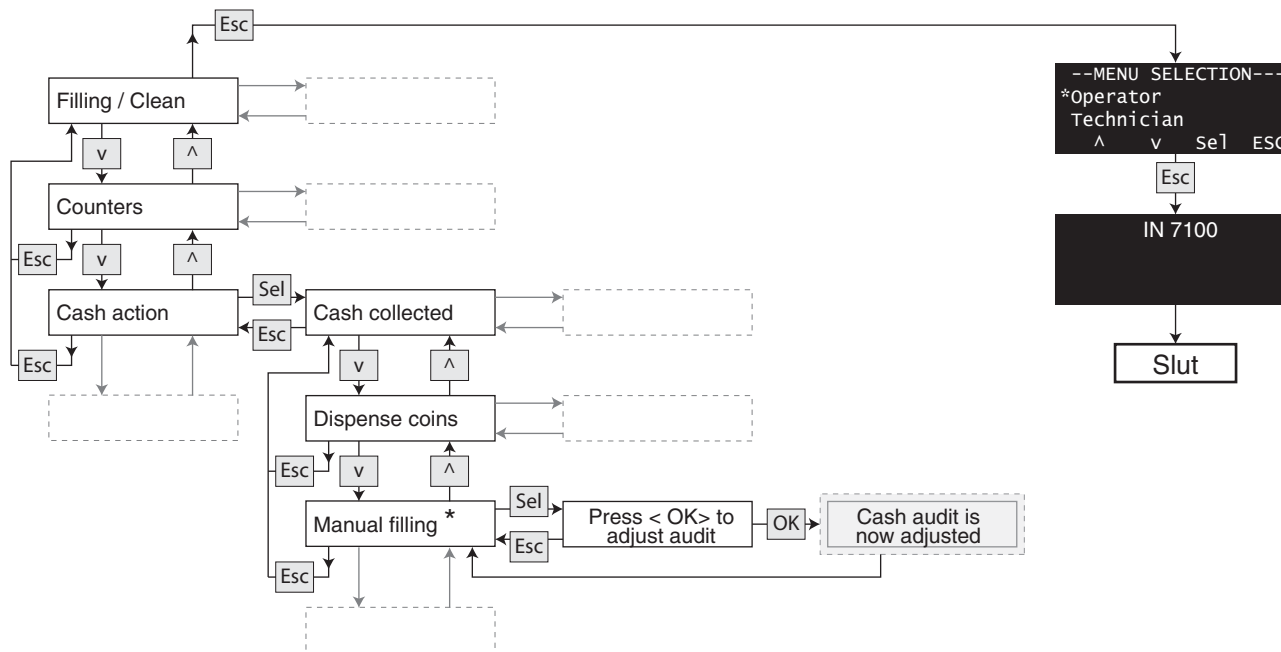

* Kun tilgængelig i maskiner med BDV og MDB/ICP møntmekanismer.

Ekstra rutiner

Ændring af priser

Følg diagrammet for at ændre priser.

Se afsnittet "Indstillingsknapper" på side 12 for at få en forklaring på anvendelsen af knapperne Plus (+), Minus (-), Next (->) og Gem (OK).

Vælg "Menu" -> "Enter Password" -> "Test" -> "Operato" -> "Filling/Clean".

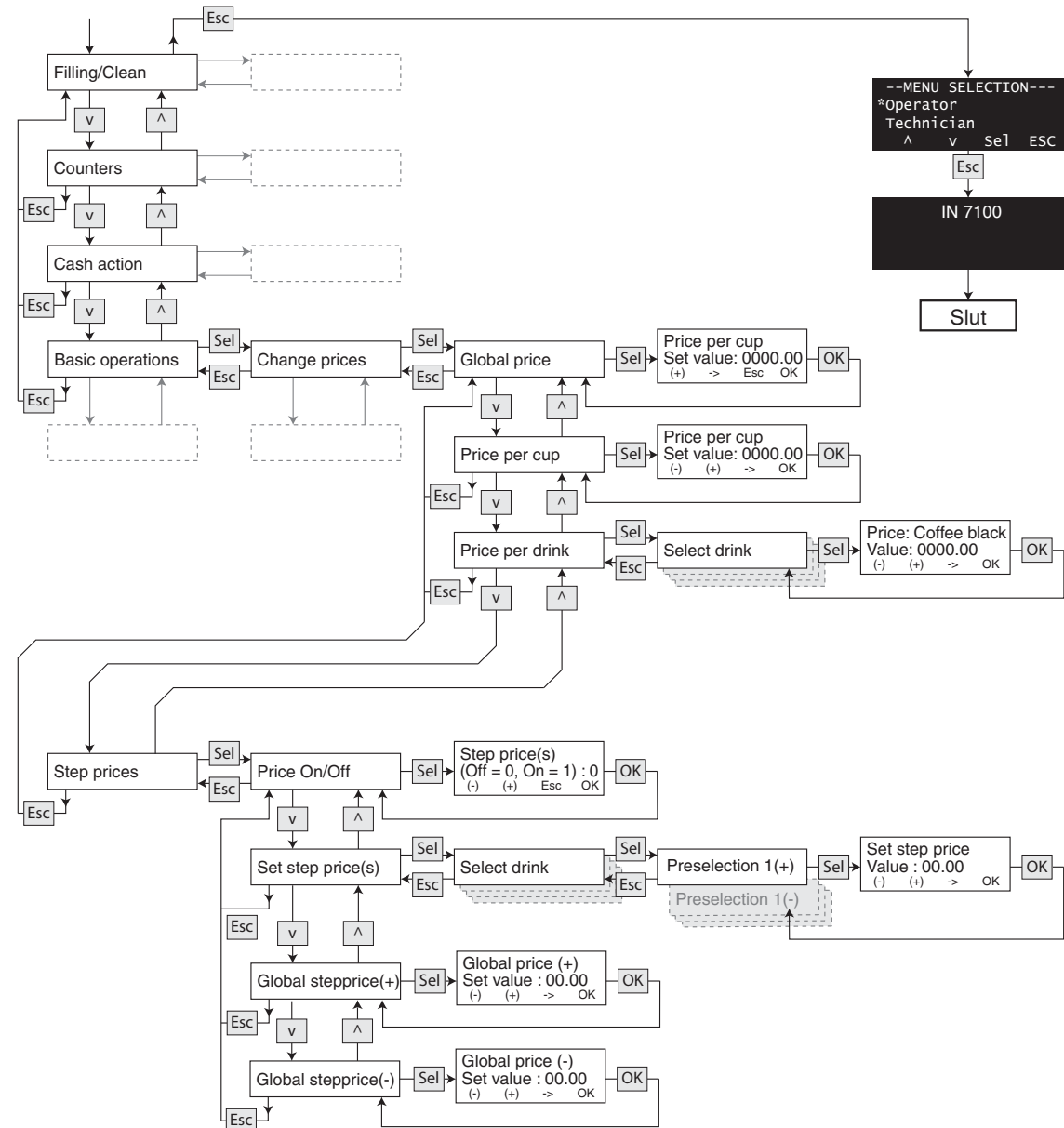

Indstilling af frikøb og nøglerabat

Følg diagrammet for

- enten at slå frikøb fra eller til
- eller at indstille eller ændre nøglerabatsatserne.

Vælg "Menu" -> "Enter Password" -> "Test" -> "Operato" -> "Filling/Clean".

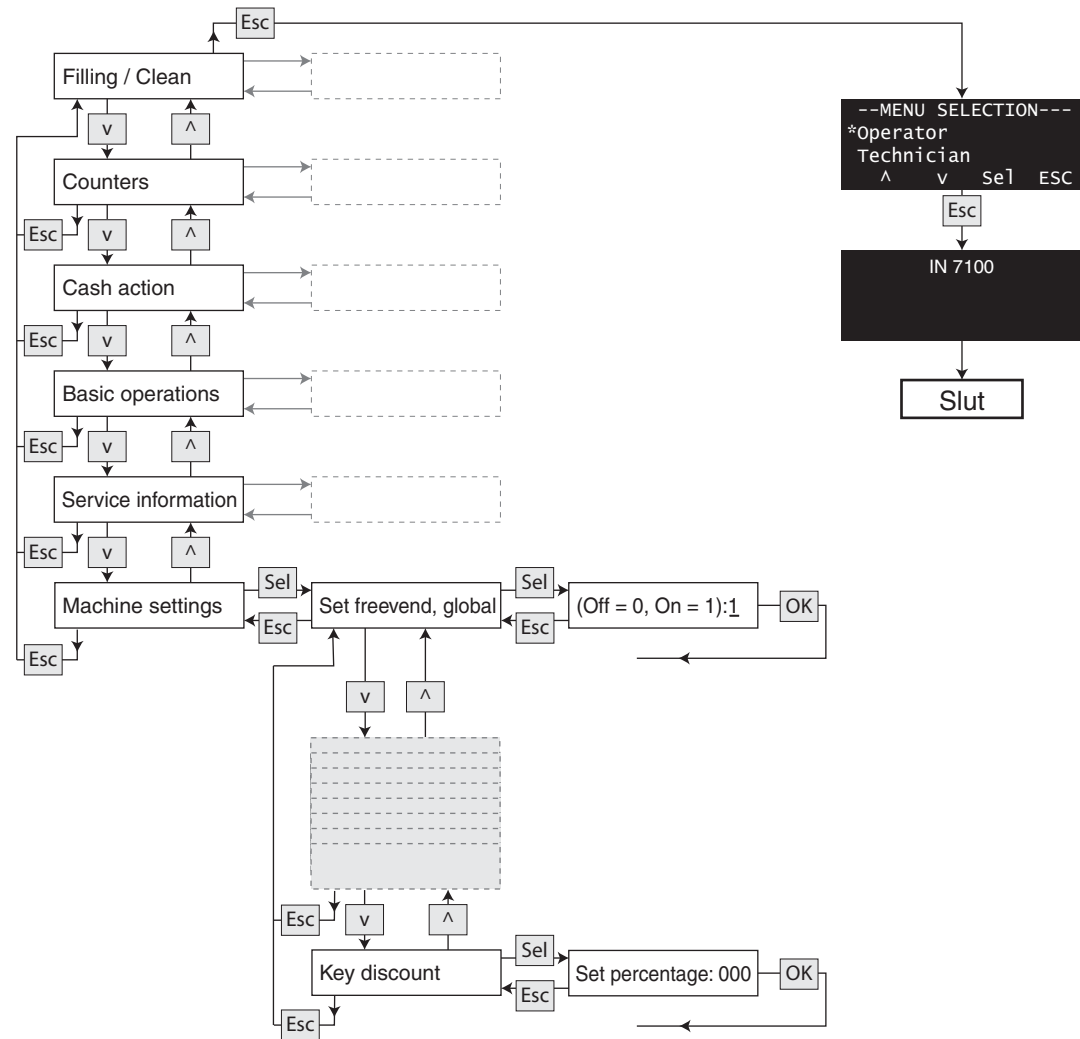

Ekstra rutiner

Tidsrabat

Funktionen tidsrabat anvendes til at indstille perioder, i hvilke drikkene skal sælges med rabat.

Der ydes en procentvis rabat på alle drikke, som udleveres inden for de indstillede perioder.

Der kan programmeres syv rabatperioder for en uge.

For hver periode skal der indstilles en startdag og en slutdag.

Start- og slutdagene identificeres med stigende tal:
mandag=0, tirsdag=1, osv. og alle ugedage ALL=7.

Det betyder følgende når tidsrabatperioder skal indstilles:

- En rabatperiode, som krydser midnat, kræver to periodeindstillinger. Se eksempel 1, periode 1 og 2 på næste side.
- Hvis en tidsrabat skal være aktiv i den samme periode på alle ugens dage, f.eks. fra kl. 10.00 til kl. 14.00, skal man blot indstille start day og end day til ALL. Hvis en tidsrabat kun skal være aktiv enkelte dage af ugen, f.eks. lørdag og søndag, skal der defineres særskilte perioder for hver af disse dage. Se eksempel 2 på næste side.
- En periode kan ikke have en start time (starttid), der ligger efter end time (sluttid). Se fejleksempel på næste side.
- Den samme periode kan ikke indeholde dage fra forskellige uger, dvs. at en periode ikke kan indstilles fra f.eks. mandag til mandag.

Eksempel 1:

Der skal ydes en tidsrabat mandag til fredag fra klokken 22:00 til kl. 06:00. Desuden skal der gives rabat hele dagen lørdag og søndag. Til den kombination skal der defineres tre perioder:

Periode 1			
Set start day	ALL=7	Set start time	22:00
Set end day	ALL=7	Set end time	23:59
Resultat: Der gives tidsrabat mellem kl. 22:00 og midnat alle dage i ugen.			
Periode 2			
Set start day	ALL=7	Set start time	00:00
Set end day	ALL=7	Set end time	06:00
Resultat: Der gives tidsrabat mellem midnat og kl. 06 alle dage i ugen.			
Periode 3			
Set start day	Sa=5	Set start time	06:00
Set end day	Su=6	Set end time	22:00
Resultat: Der gives tidsrabat hele weekenden.			

Eksempel 2:

Der skal ydes en tidsrabat på lørdage og søndage mellem kl. 10:00 og 14:00. Det kræver, at der indstilles en periode for hver af de to dage:

Periode 1			
Set start day	Sa=5	Set start time	10:00
Set end day	Sa=5	Set end time	14:00
Periode 2			
Set start day	Su=6	Set start time	10:00
Set end day	Su=6	Set end time	14:00
Resultat: Der gives tidsrabat på lørdage og søndage mellem kl. 10:00 og kl. 14:00.			

Fejleksempel:

Periode 1			
Set start day	ALL=7	Set start time	22:00
Set end day	ALL=7	Set end time	06:00
Resultat: Der vil ikke blive ydet nogen tidsrabat, da end time ikke kan indstilles til et tidligere klokkeslæt end start time for samme dag eller indstillingen for ALL. I dette tilfælde skulle der have været defineret en tidsrabat frem til midnat og en anden tidsrabat fra midnat og frem. Se eksempel 1, periode 1 og 2.			

Ekstra rutiner

Indstilling af tidsrabat

- Følg diagrammet for at indstille rabatsatsen og for at definere en eller flere rabatperioder (op til 7 perioder) i hvilken/hvilke der skal ydes rabat.



Hvis rabatnøglen anvendes i en tidsrabatperiode, vil den højeste rabat være gældende.

Vælg "Menu" -> "Enter Password" -> "Test" -> "Operator" -> "Filling/Clean".

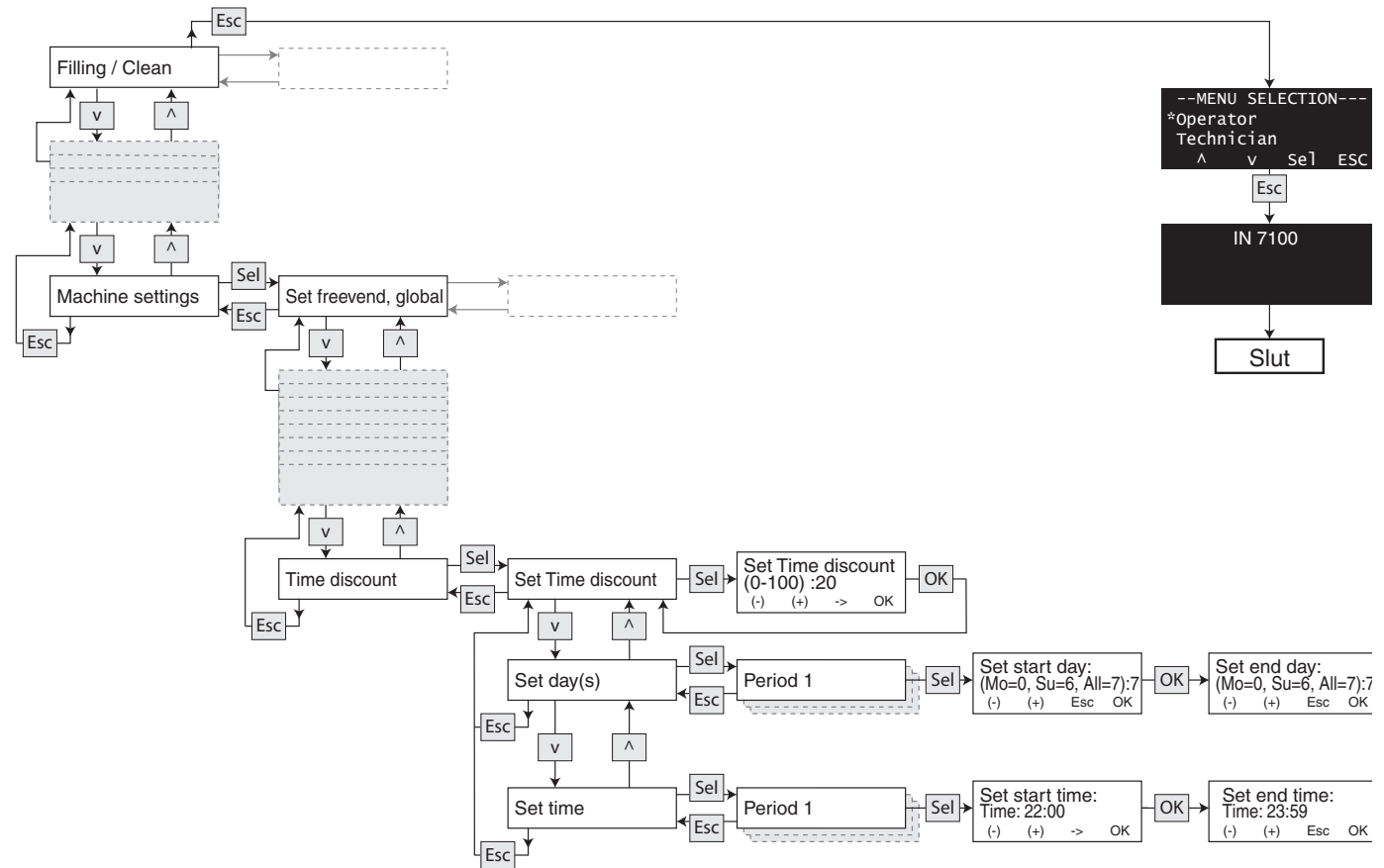

Energispareperioder

For at spare energi mens automaten ikke er i brug, kan denne funktion bruges til at sænke vandtemperaturen i vandtanken og til at slukke for dørlampen.

Funktionen aktiveres / deaktiveres i Set state.

Der kan programmeres syv energispareperioder for en uge.

For hver periode skal der defineres et starttidspunkt og et sluttidspunkt. Start- og slutdagene identificeres med stigende tal: mandag=0, tirsdag=1, osv. og alle ugedage ALL=7.

Det betyder følgende, når energispareperioder skal indstilles:

- En energispareperiode, som krydser midnat, kræver to periodeindstillinger. Se eksempel, periode 1 og 2.
- Hvis der indstilles perioder, der overlapper hinanden, vil automaten være lukket ned, så længe en af disse perioder er aktive. Se eksempel, periode 3.
- En tidsperiode kan ikke indeholde dage fra forskellige uger, dvs. at en periode ikke kan indstilles fra mandag til mandag.
- En periode kan ikke have en starttid, der ligger efter sluttid. Se fejleksempel 2.
- Fejleksemplerne 1 og 2 beskriver indstillinger, der fører til uønskede resultater.

Eksempel:

Automaten skal være i drift mandag til fredag fra kl. 07:00 til 22:00. Den resterende tid af ugen og i weekender skal automaten være indstillet til energibesparelse. Der skal indstilles følgende 3 perioder:

Periode 1			
Set start day	ALL=7	Set start time	22:00
Set end day	ALL=7	Set end time	23:59
Resultat: Automaten er lukket ned hver dag fra kl. 22:00 til midnat.			
Periode 2			
Set start day	ALL=7	Set start time	00:00
Set end day	ALL=7	Set end time	07:59
Resultat: Automaten er lukket ned hver dag fra midnat til kl. 07:00 om morgenen.			
Periode 3			
Set start day	Fr=4	Set start time	22:00
Set end day	Su=6	Set end time	23:59
Resultat: Automaten er lukket ned fra fredag aften kl. 22:00 til søndag nat kl. 23:59.			

Fejleksempel 1:

Periode 1			
Set start day	Mo=0	Set start time	22:00
Set end day	Fr=4	Set end time	07:00
Resultat: Automaten er lukket ned fra mandag kl. 22:00 til fredag kl. 07:00, hvilket ikke var meningen.			

Fejleksempel 2:

Periode 1			
Set start day	All=7	Set start time	22:00
Set end day	All=7	Set end time	07:00
Resultat: Automaten er ikke lukket ned, fordi end time ikke må ligge før start time samme dag eller ved indstillingen ALL..			

Ekstra rutiner

Temperaturen i energispareperioden indstilles i Set temperature.

I energispareperioden kan der slukkes for dørlampen. Funktionen slås til eller fra i Set doorlight.



Hvis en valgknap aktiveres i en energispareperiode, skifter automaten fra energisparetilstand til salgstilstand. Når temperaturen i vandtanken er nået op på 'nominal temperature', er automaten klar til udlevering, og en drik kan vælges.

Når valgknapperne ikke er blevet aktiveret i mere end 10 minutter efter udleveringen af den seneste drik, og hvis energispareperioden stadig er aktiv, vender automaten tilbage til energisparetilstand.

Indstilling af energispareperioder

- Følg diagrammet for at definere en eller flere automatiske energispareperioder (op til syv perioder).
- Indstilling af en periode betyder, at automaten sænker temperaturen i vandtanken til den temperatur, der er indstillet i menuen Set temperature, samt at dørlampen slukkes, hvis Set doorlight er aktiveret.



Temperaturen bør aldrig indstilles til under 65 °C.

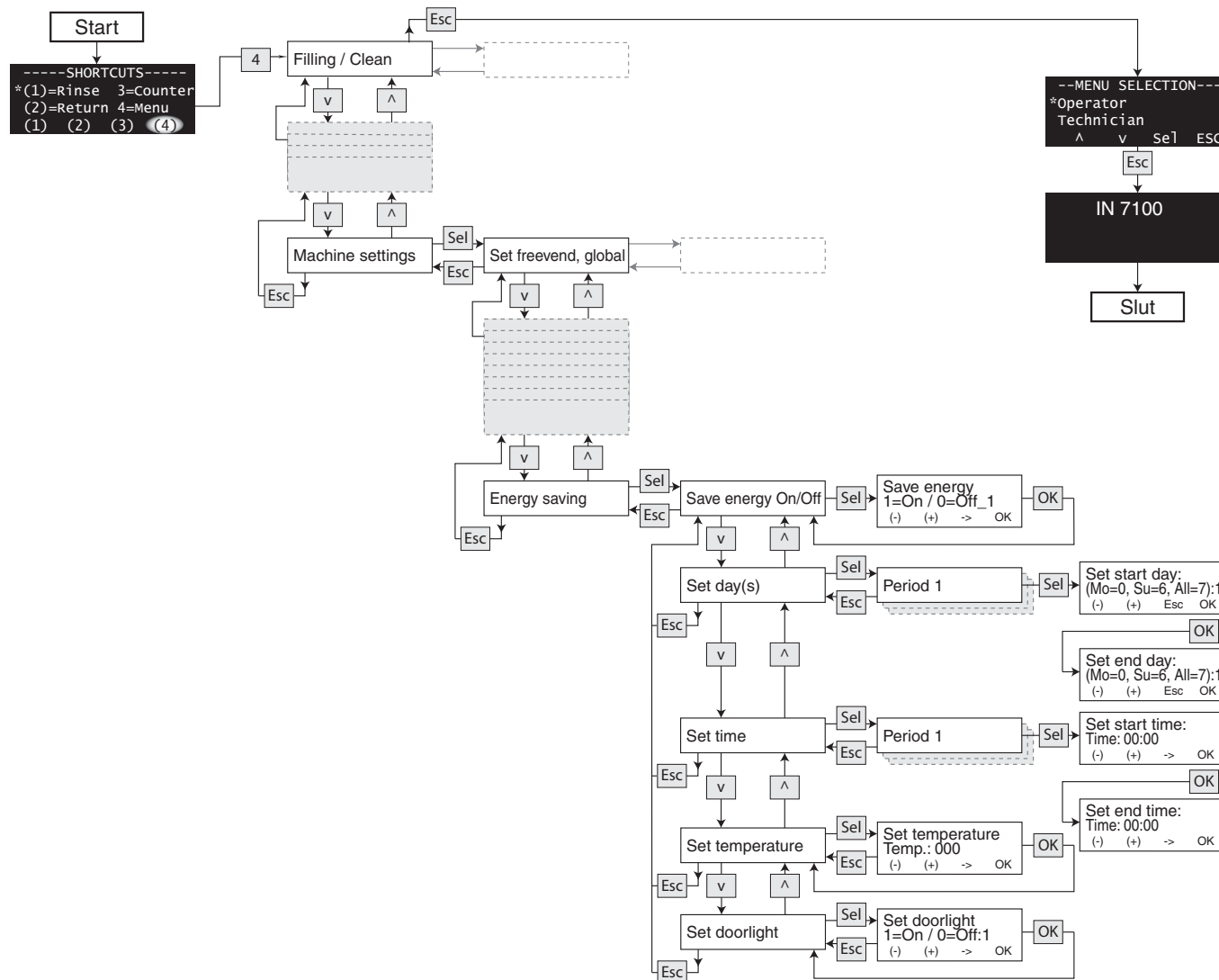

Displaymeddelelser og afhjælpning af fejl

Displaymeddelelser

Hvis automaten viser en af de neden for nævnte displaymeddelelser, bør forslagene i kolonnen 'afhjælpning' kontrolleres, inden der tilkaldes en tekniker. Tilkald en tekniker hvis fejlen ikke afhjælpes.

Tilkald en tekniker, hvis der vises en displaymeddelelse som ikke er nævnt her.

Displaymeddelelse	Afhjælpning
Drip tray full	<ul style="list-style-type: none">• Tøm og rengør drypbakken. Aftør føleren.
Cleaning required	<ul style="list-style-type: none">• Skulleperiode 'rinse time period' er udløbet. Rengør automaten og anvend en af skyllefunktionerne, se "<i>Skylning af automaten</i>" på side 33.
Base tray full	<ul style="list-style-type: none">• Tøm og rengør bundbakken. Tør den.
Temperature low	<ul style="list-style-type: none">• Vent indtil vandet er opvarmet tilstrækkeligt (maks. 13 minutter).
Out of service	<ul style="list-style-type: none">• Sluk og tænd automaten.
Rinse in progress..	<ul style="list-style-type: none">• Vent til automaten har afsluttet den automatiske skyllefunktion.
Please remove cup	<ul style="list-style-type: none">• Fjern koppen fra kopholderen.
Please remove pot	<ul style="list-style-type: none">• Fjern kanden fra kandeplatformen.
Water level low	<ul style="list-style-type: none">• Afkalk indgangsventilen.• Fjern urenheder i vandfilteret. Udskift om nødvendigt.• Fjern urenheder fra forbindelsen til vandforsyningen.

Afhjælpning

Hvis automaten ikke fungerer korrekt eller ikke viser en displaymeddelelse, bør følgende punkter kontrolleres, inden der tilkaldes en tekniker.

Fejl	Afhjælpning
Automaten virker ikke	<ul style="list-style-type: none"> • Kontroller strømforsyningskablet og tilslut det korrekt om nødvendigt. • Kontroller sikringer uden for automaten, foretag udskiftning om nødvendigt. • Kontroller om drypbakken eller bundbakken er fuld. Tøm, rengør og aftør sensorer. • Kontroller om døren er lukket rigtigt. Luk døren om nødvendigt.
Automaten udleverer drikke som frikøb	<ul style="list-style-type: none"> • Kontroller priserne. Nulstil om nødvendigt. • Slå frikøb fra.
Der udleveres for lidt eller slet ingen vand	<ul style="list-style-type: none"> • Kontroller at vandrørene ikke er blokerede.
Der udleveres kun vand	<ul style="list-style-type: none"> • Kontroller om beholdernes udløbstud(e) er lukket. Åbn om nødvendigt. • Kontroller om ingrediensbeholderne er tomme. Fyld dem op om nødvendigt. • Kontroller om beholderne er sat rigtigt på plads. Sæt dem rigtigt på plads om nødvendigt. • Kontroller om koblingen til ingrediensbeholderen mangler. Monter igen om nødvendigt. • Kontroller om blandetragtene er blokerede. Rengør og monter dem.
Ingredienserne er fugtige og danner klumper i beholderne	<ul style="list-style-type: none"> • Fjern støv fra gitteret bag på automaten med en støvsuger udefra eller tag ventilatoren ud og rengør kabinettet indvendigt fra. • Kontroller for blokeringer omkring blandetragtene. Fjern om nødvendigt delene og monter dem igen.

Displaymeddelelser og afhjælpning af fejl

Fejl	Afhjælpning
Der udleveres ingen drik	<ul style="list-style-type: none">• Kontroller om blandetrugtene er blokerede. Rengør om nødvendigt.
Blandesystemet løber over	<ul style="list-style-type: none">• Blandetrugt(e) er blokerede. Udskift eller rengør blokerede del(e). Kontroller om de er monteret korrekt.• Læk i blandesystemet. Kontroller om der mangler en gummiring ved blandetrugten.
Drypbakken er fyldt med væske.	<ul style="list-style-type: none">• Tøm bakken.
Der løber væske ud af automaten	<ul style="list-style-type: none">• Kontroller om bakker, beholdere, blandetrugte og udleverings-slanger er monteret korrekt. Monter delene korrekt om nødvendigt.
Automaten afbrydes ikke, når drypbakken er fuld	<ul style="list-style-type: none">• Kontroller om føler til drypbakken er snavset. Rengør om nødvendigt.
Mængden af en drik er utilstrækkelig, eller der er knæk på udleveringsslangen	<ul style="list-style-type: none">• Skift eller rengør tilstoppede dele. Monter en slange med korrekt længde.
Drikkene er kolde	<ul style="list-style-type: none">• Kontroller om strømforsyningen har været afbrudt for nylig og kontroller om termostaten er defekt.
Drikkens smag er ikke tilfredsstillende	<ul style="list-style-type: none">• Forkerte ingredienser. Brug de rigtige ingredienser, f.eks. korrekt flødepulver for kaffe og te. Anvend kun ingredienser som er egnet til automater.• Kontroller om delene er rene. Foretag udskiftning og rengør grundigt om nødvendigt.• Kontroller om beholderne er placeret på deres rigtige plads. Sæt dem tilbage på deres rigtige plads om nødvendigt.• Kontroller om slangerne fra ingrediensbeholderne er korrekt monteret i udleveringshovedet. Monter dem rigtigt i udleveringshovedet om nødvendigt.

Fejl

Der er problemer med accept af mønter

Afhjælpning

- Tryk på møntretur-knappen.
 - Se i producentens manual.
-

Wittenborg ApS
Seebladsgade 1-3, DK-5000 Odense C
Telephone +45 7218-6000

A company of N&W Global Vending S.p.A.
www.nwglobalvending.com

Odense, 01/01/2010

OVERENSTEMMELSESERKLÆRING
DECLARATION OF CONFORMITY



Maskinen beskrevet på identifikations-pladen stemmer overens med lovgivningerne, der er indeholdt i de europæiske direktiver listet til højre, og med de efterfølgende ændringer og tillæg.

The machine described in the identification plate conforms to the legislative directions of the European directives listed at side and further amendments and integrations.

De harmoniserede standarder eller tekniske specifikationer, der er i overensstemmelse med god konstruktionspraksis i.h.t. gældende sikkerhedsforskrifter, der er i kraft i EF er:

The harmonised standards or technical specifications (designations) which comply with good engineering practice in safety matters in force within the EU have been applied are:

Det tekniske dossier er udarbejdet i:

The technical file is compiled at:

Wittenborg ApS.

Identifikation
Identification

Machine type: IN 7100

Serial number: _____

Europæiske direktiver:
European directives:

2006/42/EC
73/23/EC + 93/68/CE
89/336/EC + 92/31/CE +
93/68/CE
90/128/EC
80/590/EEC and
89/109/EEC

Erstattet af:
Repealed by:

2006/95/CE
2004/108/EC
2002/72/CE
EC 1935/2004

Harmoniserede standarder. Tekniske specifikationer
Harmonised standards. Technical specifications

IEC EN 60335-1 : 2002 + A11:20005 +A1:2005 +
A12:2006 + A2:2006
IEC EN 60335-2-75 : 2004 + A1:2005 + A11:2006
EN 50366:2003 + A1:2006
EN ISO 11201 and EN ISO 3744
EN 55014-1 + A1+ A2
EN 55022 + A1 + A2
EN 55014-2 + A1
EN 61000-3-2
EN 61000-3-3 + A1
EN 61000-4-2 + A1 + A2
EN 61000-4-3 + A1 + A2
EN 61000-4-4 + A1
EN 61000-4-5 + A1
EN 61000-4-6 + A1
EN 61000-4-11 + A1

Henrik Schmidt
Plant manager